



**MANUAL DEFROST
TOP MOUNT REFRIGERATOR - FREEZER**

Models:

CP978PL

CP977W

LRFM97

LRFM96W

SCP970PL

SCP970W

User Manual

BEFORE USE, PLEASE READ AND FOLLOW ALL SAFETY RULES AND OPERATING INSTRUCTIONS.

Write Model and Serial Numbers here:

Model _____

Serial No. _____

Felix Storch, Inc.
An ISO 9001:2015 registered company
770 Garrison Ave
Bronx, New York 10474
www.summitappliance.com

Thank you for choosing this product.

This user manual contains important information on safety and instructions intended to assist you in the operation and maintenance of your appliance.





Please take the time to read this user manual before using your appliance and keep this book for future reference.

This product uses eco-friendly hydrocarbon refrigerant and fully complies with California CARB regulations.

However, we are required by California Law to provide the following disclosure statement in every product sold in California.

"This equipment is prohibited from use in California with any refrigerants on the 'List of Prohibited Substances' for that specific end-use, in accordance with California Code of Regulations, title 17, section 95374. This disclosure statement has been reviewed and approved by Felix Storch, Inc. and Felix Storch, Inc. attests, under penalty of perjury, that these statements are true and accurate."

This product does **not** use any refrigerants on the 'List of Prohibited Substances'"

Icon	Type	Meaning
	WARNING	Serious injury or death risk
	RISK OF ELECTRIC SHOCK	Dangerous voltage risk
	FIRE	Warning; Risk of fire / flammable materials
	CAUTION	Injury or property damage risk
	IMPORTANT	Operating the system correctly

CONTENTS

1 SAFETY INSTRUCTIONS	1
1.1 General Safety Warnings.....	1
1.2 Installation Warnings.....	6
1.3 During Usage.....	7
2 DESCRIPTION OF THE APPLIANCE	8
3 USING THE APPLIANCE	9
3.1 Information on Less Frost Technology.....	9
3.2 Thermostat Setting.....	9
3.3 Temperature Settings Warnings.....	9
3.4 Accessories.....	10
3.4.1 Ice Tray (In some models).....	10
3.4.2 The Plastic Scraper (In some models).....	10
3.4.3 The Bottle Holder (In some models).....	10
4 FOOD STORAGE	10
4.1 Refrigerator Compartment.....	10
4.2 Freezer Compartment.....	11
5 CLEANING AND MAINTENANCE	14
5.1 Defrosting.....	15
6 SHIPMENT AND REPOSITIONING	16
6.1 Transportation and Changing Positioning.....	16
6.2 Reversing the Door Swing.....	16
6.3 Instructions for Reversing the Door Swing.....	17
7 TIPS FOR SAVING ENERGY	24
8 TROUBLESHOOTING	25
9 LIMITED WARRANTY	26

1 SAFETY INSTRUCTIONS

1.1 General Safety Warnings

Read this user manual carefully.

⚠️ WARNING: Keep ventilation openings, in the appliance enclosure or in the built-in structure, clear of obstruction.

⚠️ WARNING: Do not use mechanical devices or other means to accelerate the defrosting process, other than those recommended by the manufacturer.

⚠️ WARNING: Do not use electrical appliances inside the food storage compartments of the appliance, unless they are of the type recommended by the manufacturer.

⚠️ WARNING: Do not damage the refrigerant circuit.

⚠️ WARNING: When positioning the appliance, ensure the supply cord is not trapped or damaged.

⚠️ WARNING: Do not locate multiple portable socket-outlets or portable power supplies at the rear of the appliance.

⚠️ WARNING: In order to avoid any hazards resulting from the instability of the appliance, it must be fixed in accordance with the instructions.

⚠️ If your appliance uses R600a as a refrigerant (this information will be provided on the label of the cooler) you should take care during transportation and installation to prevent the cooler elements from being damaged. R600a is an environmentally friendly and

natural gas, but it is explosive. In the event of a leak due to damage of the cooler elements, move your fridge away from open flames or heat sources and ventilate the room where the appliance is located for a few minutes.

- While carrying and positioning the fridge, do not damage the cooler gas circuit.
- Do not store explosive substances such as aerosol cans with a flammable propellant in this appliance.
- This appliance is intended to be used in household and domestic applications such as:
 - staff kitchen areas in shops, offices and other working environments.
 - farm houses and by clients in hotels, motels and other residential type environments.
 - bed and breakfast type environments;
 - catering and similar non-retail applications.
- If the socket does not match the refrigerator plug, it must be replaced by the manufacturer, a service agent or similarly qualified persons in order to avoid a hazard.
- A specially grounded plug has been connected to the power cable of your refrigerator. This plug should be used with a specially grounded socket of 10 amperes. If there is no such socket in your house, please have one installed by an authorised electrician.

- This appliance can be used by children aged from 8 years and above and persons with reduced physical, sensory or mental capabilities or lack of experience and knowledge if they have been given supervision or instruction concerning use of the appliance in a safe way and understand the hazards involved. Children shall not play with the appliance. Cleaning and user maintenance shall not be made by children without supervision.
- Children aged from 3 to 8 years are allowed to load and unload refrigerating appliances. Children are not expected to perform cleaning or user maintenance of the appliance, very young children (0-3 years old) are not expected to use appliances, young children (3-8 years old) are not expected to use appliances safely unless continuous supervision is given, older children (8-14 years old) and vulnerable people can use appliances safely after they have been given appropriate supervision or instruction concerning use of the appliance. Very vulnerable people are not expected to use appliances safely unless continuous supervision is given.
- If the supply cord is damaged, it must be replaced by the manufacturer, an authorised service agent or similar qualified persons, in order to avoid a hazard.
- This appliance is not intended for use at altitudes exceeding 6500 ft.

- **WARNING:** The refrigeration system is under high pressure. Do not tamper with it. Contact qualified service personal before disposal.
- **CAUTION:** To Prevent A Child From Being Entrapped, Keep Out Of Reach Of Children And Not In The Vicinity Of Freezer Or Refrigerator.
- **WARNING:** Risk of child entrapment. Before you throw away your old refrigerator or freezer:
 - * Take off the doors.
 - * Leave the shelves in place so that children may not easily climb inside.
- This appliance is not intended for use by persons (including children) with reduced physical, sensory or mental capabilities, or lack of experience and knowledge, unless they have been given supervision or instruction concerning use of the appliance by a person responsible for their safety. Children should be supervised to ensure that they do not play with the appliance.

To prevent food contamination, please follow these instructions:

- Keeping the door open for extended periods can significantly raise the temperature inside the appliance.
- Clean regularly surfaces that can come in contact with food and accessible drainage systems.
- Store raw meat and fish in suitable containers in the refrigerator to prevent them from coming into contact with or dripping onto other foods.
- Two-star frozen-food compartments are suitable for storing pre-frozen food, storing or making ice cream and making ice cubes.
- One-, two- and three-star compartments are not suitable for the freezing of fresh food.
- If the refrigerating appliance is left empty for long periods, switch off, defrost, clean, dry, and leave the door open to prevent mold growth.

1.2 Installation Warnings

Before using your fridge freezer for the first time, please consider the following points:

- The operating voltage for your fridge freezer is **115-127 V at 60Hz**.
- The plug must be accessible after installation.
- Your fridge freezer may emit an odor when first operated. This is normal, and the odor will fade as it cools.
- Before connecting your fridge freezer, ensure that the information on the data plate (voltage and connected load) matches the mains electricity supply. If in doubt, consult a qualified electrician.
- Insert the plug into a socket with an efficient ground connection. If the socket has no ground contact or the plug does not match, we recommend you consult a qualified electrician for assistance.
- The appliance must be connected with a properly installed fused socket. The power supply (AC) and voltage at the operating point must match with the details on the name plate of the appliance (the name plate is located on the inside left of the appliance).
- We do not accept responsibility for any damages that occur due to ungrounded usage.
- Place your fridge freezer where it will not be exposed to direct sunlight.
- Your fridge freezer must never be used outdoors or exposed to rain.
- Your appliance must be at least **20 inches** away from stoves, gas ovens and heater cores, and at least **2 inches** away from electrical ovens.
- If your fridge freezer is placed next to a deep freezer, there must be at least **1 inch** between them to prevent humidity forming on the outer surface.
- Do not cover the body or top of fridge freezer with lace. This will affect the performance of your fridge freezer.
- Clearance of at least **6 inches** is required at the top of your appliance. Do not place anything on top of your appliance.
- Do not place heavy items on the appliance.
- Clean the appliance thoroughly before use (see Cleaning and Maintenance).
- Before using your fridge freezer, wipe all parts with a solution of warm water and a teaspoon of sodium bicarbonate. Then, rinse with clean water and dry. Return all parts to the fridge freezer after cleaning.
- Use the adjustable front legs to make sure your appliance is level and stable. You can adjust the legs by turning them in either direction. This must be done before placing food in the appliance.
- When the product is operating, the side panels may become noticeably warm. This is normal.
- In order for the product to work efficiently, there must be some gap around it for air circulation. If you are going to place the product in a recessed area on the wall, make sure that the gap should be **4 inches** between top surface and ceiling, **2 inches** between walls and side panels. The distance between the appliance and back wall must be a maximum of **3 inches**.

1.3 During Usage

- Do not connect your fridge freezer to the mains electricity supply using an extension lead.
- Do not use damaged, torn or old plugs.
- Do not pull, bend or damage the cord.
- Do not use plug adapter.
- This appliance is intended for adult use only. Do not allow children to play with the appliance or hang from the door.
- Never touch the power cord/plug with wet hands. This may cause a short circuit or electric shock.
- Do not place glass bottles or cans in the ice-making compartment, as they may burst when the contents freeze.
- Do not place explosive or flammable material in your fridge. Place drinks with high alcohol content vertically in the fridge compartment and make sure their tops are tightly closed.
- When removing ice from the ice-making compartment, do not touch it, as it may cause frostbite or cuts.
- Do not touch frozen goods with wet hands. Do not eat ice-cream or ice cubes immediately after they are removed from the ice-making compartment.
- Do not re-freeze thawed frozen food. This may cause health issues such as food poisoning.

Old and Out-of-Order Fridges

- If your old fridge or freezer has a lock, break or remove the lock before discarding it, because children may get trapped inside it and may cause an accident.
- Old fridges and freezers contain isolation material and refrigerant with CFC. Therefore, take care not to harm environment when you are discarding your old fridges.

Notes:

- Please read the instruction manual carefully before installing and using your appliance. We are not responsible for the damage occurred due to misuse.
- Follow all instructions on your appliance and instruction manual, and keep this manual in a safe place to resolve the problems that may occur in the future.
- This appliance is produced to be used in homes and it can only be used in domestic environments and for the specified purposes. It is not suitable for commercial or common use. Such use will cause the guarantee of the appliance to be cancelled and our company will not be responsible for any losses incurred.
- This appliance is produced to be used in houses and it is only suitable for cooling / storing foods. It is not suitable for commercial or common use and/or for storing substances except for food. Our company is not responsible for any losses incurred by inappropriate usage of the appliance.

2 DESCRIPTION OF THE APPLIANCE

This appliance is not intended to be used as a built-in appliance.

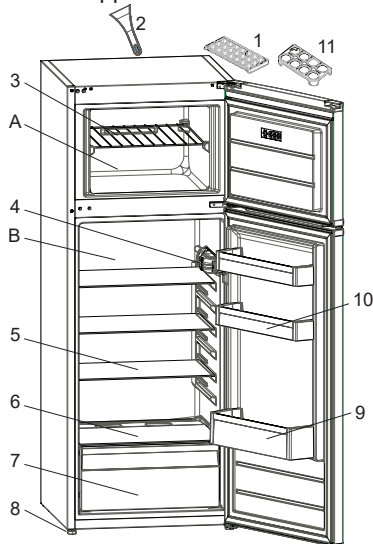

General notes:

Fresh Food Compartment (Fridge): Most efficient use of energy is ensured in the configuration with the drawers in the bottom part of the appliance, and shelves evenly distributed, position of door bins does not affect energy consumption.

Freezer Compartment (Freezer): Most Efficient use of energy is ensured in the configuration with the drawers and bins are on stock position.

 This presentation is only for information about the parts of the appliance. Parts may vary according to the appliance model.

- A) Freezer compartment
- B) Refrigerator compartment
- 1) Ice box tray
- 2) Plastic ice scraper *
- 3) Freezer shelf
- 4) Thermostat box
- 5) Refrigerator shelves
- 6) Crisper cover
- 7) Crisper
- 8) Leveling feet
- 9) Bottle shelf
- 10) Door shelves
- 11) Egg holder

** In some models*

3 USING THE APPLIANCE

3.1 Information on Less Frost Technology

Thanks to the wrap around evaporator, Less Frost technology offers more efficient cooling, less manual defrost requirement, and more flexible storage room.

3.2 Thermostat Setting

The thermostat automatically regulates the temperature in the refrigerator and freezer compartments. To adjust the refrigerator temperature, rotate the knob to a higher setting, such as 1 to 3, 1 to 5, or Super Freeze (SF). (*Maximum numbers on the thermostat vary by model.*)



Important note: Do not try to rotate the knob beyond position 1, it will stop your appliance from working.

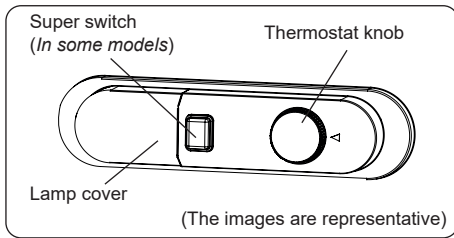

Thermostat settings:

- 1 – 2 :** For short-term storage of food
- 3 – 4 :** For long-term storage of food
- 5 :** Maximum cooling position. The appliance will work longer. If required, change the temperature setting.

If device has Super Freeze (SF) Mode: (not available on all models)

Turn the knob to SF to quickly freeze fresh food. In this position, the freezer compartment will operate at lower temperatures.

Once your food is frozen, return the thermostat knob to its normal setting. If you don't change the SF position, the appliance will automatically revert to the last used thermostat setting after a certain time, as indicated in the note.

If the thermostat switch is set to SF when the appliance is first started, it will automatically switch back to the thermostat-3 position after the specified time in the note.

Super Freeze Mode: This switch is used for super freezing. For maximum freezing capacity, turn on this switch at least 24 hours before placing fresh food in the freezer. Once you place fresh food in the freezer, keeping the switch in the ON position for 24 hours is generally sufficient. To save energy, please turn off this switch after 24 hours.

Winter Switch: If the ambient temperature is below 61°F, this switch should be used as a winter switch. It keeps your fridge above 32°F while maintaining the freezer temperature below 0°F in low ambient conditions.

3.3 Temperature Settings Warnings

- Your appliance is designed to operate within the ambient temperature ranges specified by the climate class on the information label. Operating your fridge outside these temperature ranges may reduce cooling efficiency.
- Adjust the temperature based on the frequency of door openings, the amount of food stored inside, and the ambient temperature of the location.
- When the appliance is first turned on, allow it to run for 24 hours to reach the optimal operating temperature. During this period, do not open the door or place a large quantity of food inside.
- A 5-minute delay function is implemented to protect the compressor when connecting or disconnecting from the main, or during a power interruption. The appliance will resume normal operation after this delay.

3.4 Accessories

Visual and text descriptions in the accessories section may vary according to the model of your appliance.

3.4.1 Ice Tray (In some models)

- Fill the ice tray with water and place in the freezer compartment.
- After the water has completely frozen, you can twist the tray as shown below to remove the ice cubes.

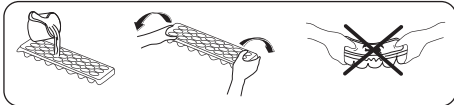

3.4.2 The Plastic Scraper (In some models)

After some time, frost will build up in certain areas of the freezer. The frost accumulated in the freezer should be removed regularly. Use the plastic scraper provided, if necessary. Do not use sharp metal objects for this operation. They could puncture the refrigerator circuit and cause irreparable damage to the unit.

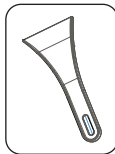

3.4.3 The Bottle Holder (In some models)

Use the bottle holder to prevent bottles from slipping or falling over.

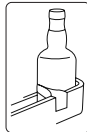
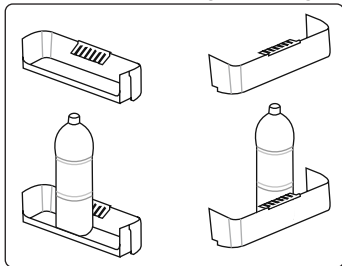

Visual and text descriptions in the accessories section may vary according to the model of your appliance.

4 FOOD STORAGE

4.1 Refrigerator Compartment

- To reduce humidity and prevent frost formation, always store liquids in sealed containers in the refrigerator. Frost tends to accumulate in the coldest areas of the evaporator, which will require more frequent defrosting over time.
- Cooked dishes should remain covered while stored in the fridge. Do not place warm foods in the refrigerator; allow them to cool first to avoid increasing the temperature and humidity, which can reduce the fridge's efficiency.
- Ensure that no items are in direct contact with the rear wall of the appliance, as frost can develop and packaging may stick to it. Minimize frequent openings of the refrigerator door.
- For optimal storage conditions, we recommend loosely wrapping meat and clean fish and placing them on the glass shelf just above the vegetable bin, where the air is cooler.
- Store loose fruits and vegetables in the crisper containers.
- Keeping fruits and vegetables separate helps prevent ethylene-sensitive vegetables (such as leafy greens, broccoli, and carrots) from being affected by ethylene-releasing fruits (like bananas, peaches, and figs).
- Do not place wet vegetables in the refrigerator.
- The storage time for all food products depends on the initial quality of the food and the maintenance of an uninterrupted refrigeration cycle.
- Water leaking from meat can contaminate other products in the refrigerator. Always package meat products properly and clean any spills on the shelves.
- Do not obstruct the air flow passage by placing food items in front of it.

- Consume packaged foods before the recommended expiration date.
- Do not allow food to come into contact with the temperature sensor, which is located in the refrigerator compartment, in order to keep the refrigerator compartment at optimum temperature.
- For normal working conditions, it will be sufficient to adjust the temperature setting of your refrigerator to 39°F.
- The ideal temperature for the refrigerator should range from 32°F to 46°F. Fresh foods stored below 32°F might freeze and spoil. When temperatures exceed 46°F, bacterial growth accelerates and will cause food to spoil.
- Do not put hot food in the refrigerator immediately, wait for the temperature to decrease outside. Hot foods increase the temperature of your refrigerator and may cause food poisoning and unnecessary spoiling of the food.
- Meat and fish should be stored in the refrigerator compartment, and the vegetables should go in the crisper (if available).
- To prevent cross contamination, do not store meat products and fruit vegetables together.
- Foods should be placed in the refrigerator in closed containers or covered to prevent moisture and odors.

The table below is a quick guide to show you the most efficient way to store the major food groups in your refrigerator compartment.

Food	Maximum storage time	How and where to store
Vegetables and fruits	1 week	Vegetable crisper
Meat and fish	2 - 3 days	Wrap in plastic foil, bags, or in a meat container and store on the glass shelf
Fresh cheese	3 - 4 days	On the designated door shelf
Butter and margarine	1 week	On the designated door shelf

Food	Maximum storage time	How and where to store
Bottled products e.g. milk and yogurt	Until the expiry date recommended by the producer	On the designated door shelf
Eggs	1 month	On the designated egg shelf
Cooked food	2 days	All shelves

NOTE:



Potatoes, onions and garlic should not be stored in the refrigerator.

4.2 Freezer Compartment

For normal operating conditions, set the temperature of the freezer compartment to 0° or -4°F.

- The freezer is used for storing frozen food, freezing fresh food, and making ice cubes.
- Food in liquid form should be frozen in plastic cups and other food should be frozen in plastic folios or bags. For freezing fresh food; wrap and seal fresh food properly, that is the packaging should be air tight and shouldn't leak. Special freezer bags, aluminum foil polythene bags and plastic containers are ideal.
- Do not store fresh food next to frozen food, as this can cause the frozen items to thaw.
- Before freezing fresh food, divide it into portions that can be consumed in one sitting.
- Consume thawed frozen food within a short period of time after defrosting
- Always follow the manufacturer's instructions on food packaging when storing frozen items. If no guidance is provided, do not store food for more than three months from the date of purchase.

- When purchasing frozen food, make sure that it has been stored under appropriate conditions and that the packaging is not damaged.
- Frozen food should be transported in appropriate containers and placed in the freezer as soon as possible.
- Do not purchase frozen food if the packaging shows abnormal swelling, as this may indicate it has been stored at an unsuitable temperature and the contents could be spoiled.
- The storage life of frozen food depends on room temperature, thermostat settings, how often the door is opened, the type of food, and the time taken to transport it from the store to your home. Always follow the instructions on the packaging and do not exceed the maximum storage time indicated.
- If the freezer door has been left open for a long time or not closed properly, frost will form and can prevent efficient air circulation. In this case, unplug the freezer and allow it to defrost completely. Clean the freezer once it has fully defrosted.
- The freezer volume stated on the label is the capacity without baskets, covers, or other accessories.
- Do not refreeze thawed food, as it may pose health risks, such as food poisoning.

NOTE: If you attempt to open the freezer door immediately after closing it, you will find that it will not open easily. This is normal. Once equilibrium has been reached, the door will open easily.



The table below is a quick guide to show you the most efficient way to store the major food groups in your freezer compartment.

Meat and fish	Preparation	Maximum storage time (months)
Steak	Wrap in foil	6 - 8
Lamb meat	Wrap in foil	6 - 8
Veal roast	Wrap in foil	6 - 8
Veal cubes	In small pieces	6 - 8
Lamb cubes	In pieces	4 - 8
Minced meat	In packaging without using spices	1 - 3
Giblets (pieces)	In pieces	1 - 3
Bologna sausage/salami	Should be kept packaged even if it has a membrane	
Chicken and turkey	Wrap in foil	4 - 6
Goose and duck	Wrap in foil	4 - 6
Deer, rabbit, wild boar	In 5.5 lb portions or as fillets	6 - 8
Freshwater fish (Salmon, Carp, Crane, Catfish)	After cleaning the bowels and scales of the fish, wash and dry it. If necessary, remove the tail and head.	2
Lean fish (Bass, Turbot, Flounder)		4
Fatty fishes (Tuna, Mackerel, Bluefish, Anchovy)		2 - 4

Meat and fish	Preparation	Maximum storage time (months)
Shellfish	Clean and in a bag	4 - 6
Caviar	In its packaging, or in an aluminium or plastic container	2 - 3
Snails	In salty water, or in an aluminium or plastic container	3



NOTE: Thawed frozen meat should be cooked as fresh meat. If the meat is not cooked after defrosting, it must not be re-frozen.



Vegetables and Fruits	Preparation	Maximum storage time (months)
String beans and beans	Wash, cut into small pieces and boil in water	10 - 13
Beans	Hull, wash and boil in water	12
Cabbage	Clean and boil in water	6 - 8
Carrot	Clean, cut into slices and boil in water	12
Pepper	Cut the stem, cut into two pieces, remove the core and boil in water	8 - 10
Spinach	Wash and boil in water	6 - 9
Cauliflower	Remove the leaves, cut the heart into pieces and leave it in water with a little lemon juice for a while	10 - 12
Eggplant	Cut into pieces of 1 inch after washing	10 - 12
Corn	Clean and pack with its stem or as sweet corn	12
Apple and pear	Peel and slice	8 - 10

Vegetables and Fruits	Preparation	Maximum storage time (months)
Apricot and Peach	Cut into two pieces and remove the stone	4 - 6
Strawberry and Blackberry	Wash and hull	8 - 12
Cooked fruits	Add 10 % of sugar to the container	12
Plum, cherry, sourberry	Wash and hull the stems	8 - 12

	Maximum storage time (months)	Thawing time at room temperature (hours)	Thawing time in oven (minutes)
Bread	4 - 6	2 - 3	4 - 5 (428-437°F)
Biscuits	3 - 6	1 - 1.5	5-8 (374-392°F)
Pastry	1 - 3	2 - 3	5-10 (392-437°F)
Pie	1 - 1.5	3 - 4	5-8 (374-392°F)
Phyllo dough	2 - 3	1 - 1.5	5-8 (374-392°F)
Pizza	2 - 3	2 - 4	15-20 (392°F)

Dairy products	Preparation	Maximum storage time (months)	Storage conditions
Packet (Homogenized) Milk	In its own packet	2 - 3	Pure Milk – in its own packet
Cheese - excluding white cheese	In slices	6 - 8	Original packaging may be used for short-term storage. Keep wrapped in foil for longer periods.
Butter, margarine	In its packaging	6	

5 CLEANING AND MAINTENANCE

-  Disconnect the unit from the power supply before cleaning.
-  Do not wash your appliance by pouring water on it.
-  Do not use abrasive products, detergents or soaps for cleaning the appliance. After washing, rinse with clean water and dry carefully. When you have finished cleaning, reconnect the plug to the mains supply with dry hands.

- Make sure that no water enters the lamp housing and other electrical components.
- The appliance should be cleaned regularly using a solution of bicarbonate of soda and lukewarm water.
- Clean the accessories separately by hand with soap and water. Do not wash accessories in a dish washer.
- Clean the condenser with a brush at least twice a year. This will help you to save on energy costs and increase productivity.

 **The power supply must be disconnected during cleaning.**

5.1 Defrosting

Defrosting the Refrigerator Compartment

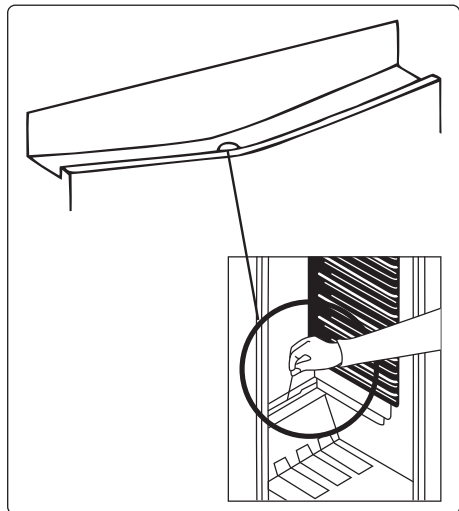

- The refrigerator compartment defrosts automatically during operation. Water is collected in the evaporation tray, where it evaporates automatically.
- Clean the evaporation tray and the water drain hole periodically with the defrost drain plug. This helps prevent water from collecting at the bottom of the refrigerator.
- You can also clean the drain hole by pouring half a glass of water down it.

Freezer Defrosting Process

Small amounts of frost may accumulate in the freezer, depending on how long the door is left open and the moisture introduced. It is essential to prevent frost or ice buildup that affects the door seal, as this can allow warm air to enter, causing the compressor to run continuously.

An increase in temperature during defrosting can shorten the storage life of frozen food. Keep all items well-wrapped and cool while the defrosting is taking place.

- **Removing Thin Frost:** Thin frost formation is soft and can be easily removed with a brush or plastic scraper. Avoid using metal or sharp tools, as they can damage the appliance. Ensure to remove any dislodged frost from the cabinet floor. It is not necessary to switch off the appliance for this process.
- **Removing Heavy Ice Deposits:** For heavy ice buildup, disconnect the appliance from the power supply. Empty the contents into cardboard boxes and wrap them in thick blankets or layers of paper to keep them cool. Defrosting is most effective when the freezer is nearly empty, so aim to complete this process quickly to minimize temperature increases.

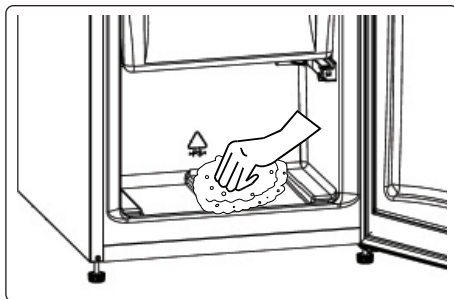

- Dry the inside of the compartment with a sponge or a clean cloth.
- To accelerate the defrosting process, place one or more bowls of warm water in the freezer compartment.
- Examine the contents when replacing them in the freezer and if some of the packages have thawed out, they should be eaten within 24 hours, or be cooked and re-frozen.
- After defrosting is complete, clean the inside of the appliance with a solution of warm water and a little bicarbonate of soda, then dry thoroughly. Wash all removable parts in the same way and reassemble. Reconnect the appliance to the power supply and set it to MAX. Allow it to run for 2 to 3 hours before placing food back into the freezer.

Replacing LED Lighting

To replace any of the LEDs, please contact the nearest Authorized Service Center.



Note: The numbers and location of the LED strips may change according to the model.

6 SHIPMENT AND REPOSITIONING

6.1 Transportation and Changing Positioning

- The original packaging and foam may be kept for re-transportation (optional).
- Fasten your appliance with thick packaging, bands or strong cords and follow the instructions for transportation on the packaging.
- Remove all movable parts or fix them into the appliance against shocks using bands when re-positioning or transporting.



Always carry your appliance in the upright position.

6.2 Reversing the Door Swing

Front Handles: You cannot reverse the door if the handles are installed on the front of the appliance.

Side Handles or No Handles: You can reverse the door on models that have side handles or no handles at all.

Non-Reversible Doors: If your appliance's door is not reversible, please contact the nearest Authorized Service Center for assistance.

6.3 Instructions for Reversing the Door Swing

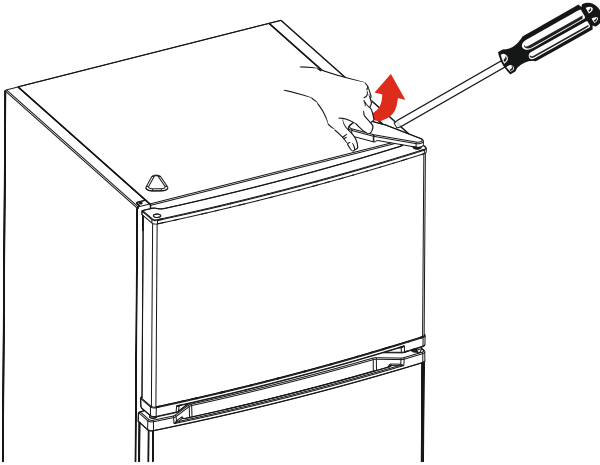

1. Remove the top hinge cover from the freezer compartment.

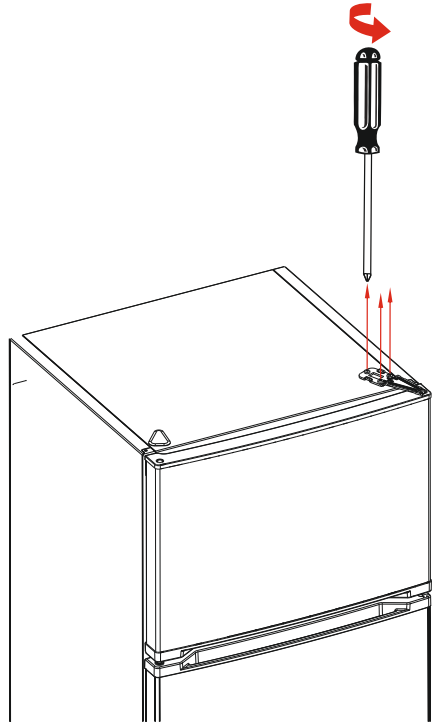

2. Unscrew the top hinge.

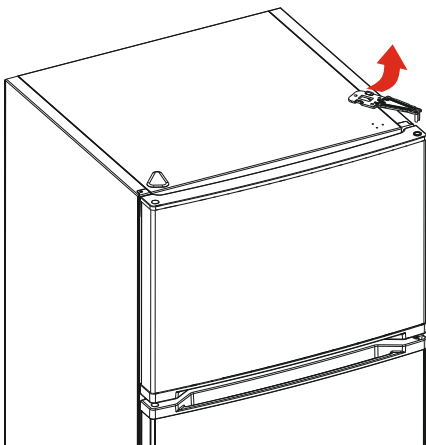

3. Remove and set it aside.

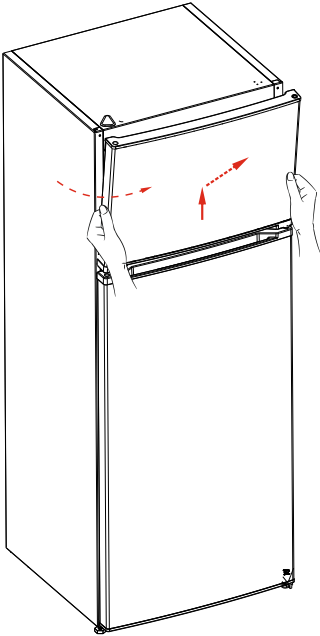

4. Lift the freezer door up and forward to detach it from the pin.

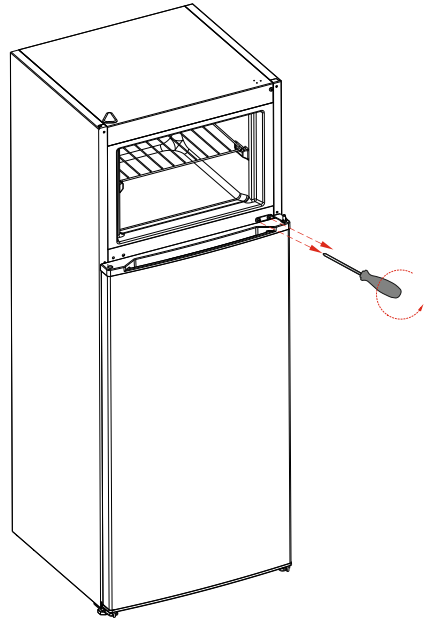

5. Unscrew the middle hinge.

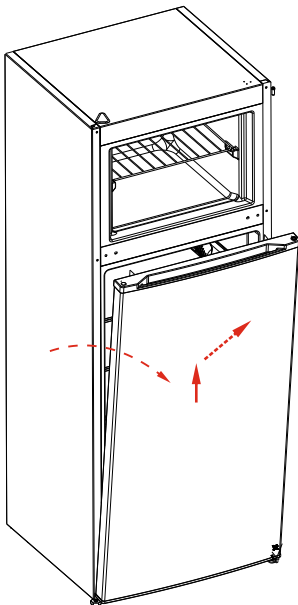

6. Lift the fridge door up and forward to remove it from the pin.

7. Unscrew the bottom feet.

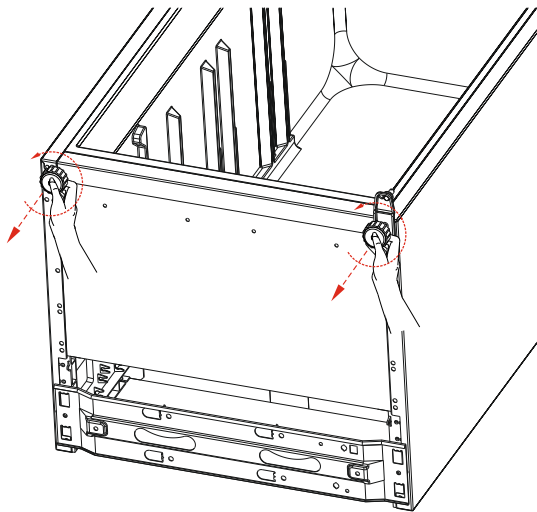

8. Detach the pin from the bottom hinge and move it to the opposite hole.

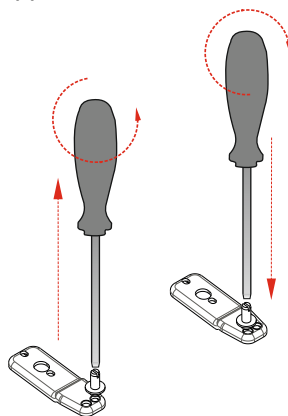

9. Unscrew the bottom hinge.

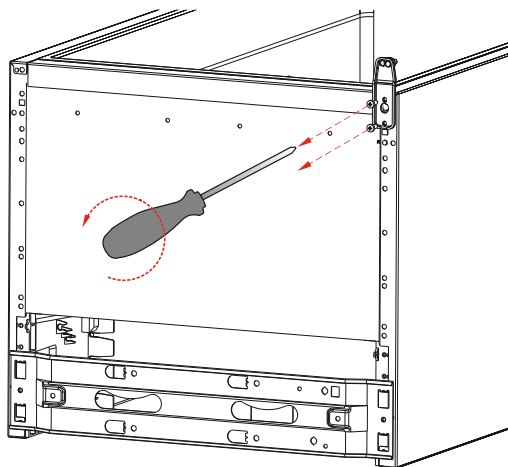

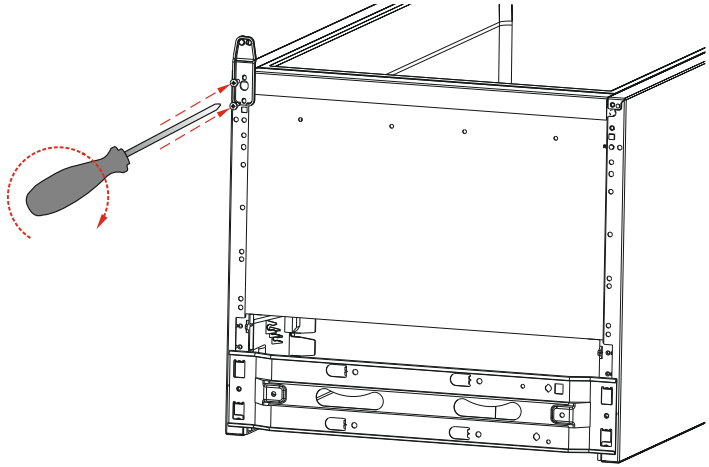

10. Relocate the bottom hinge to the opposite side.

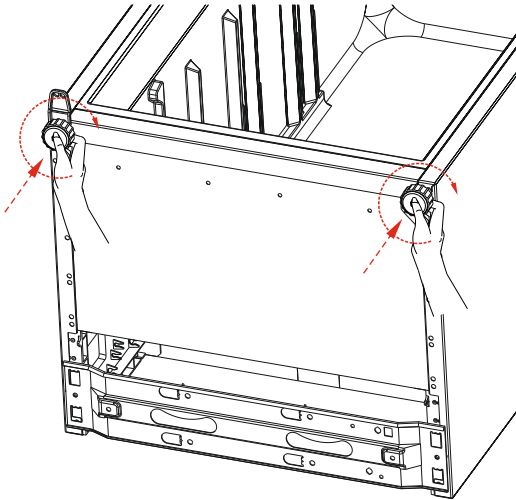

11. Reattach the feet.

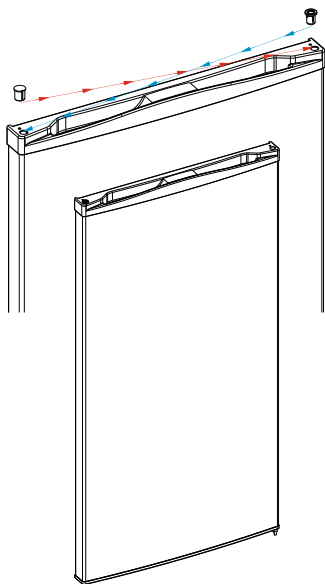

12. Switch the top fridge door pin cover and the door insert to the opposite side.

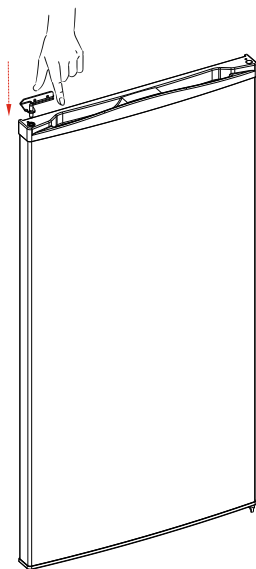

13. Reattach the middle hinge to the top fridge door by inserting the pin.

14. Move the bottom hinge and door insert to the opposite side of the fridge door.

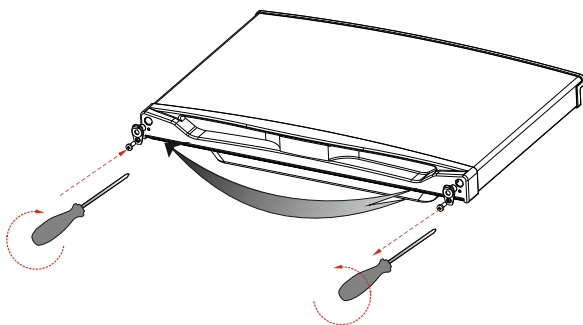
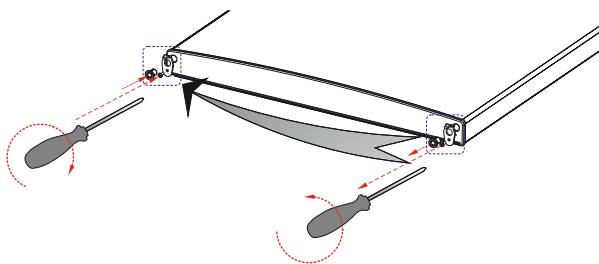

15. Switch the bottom freezer door hinge to the opposite side.

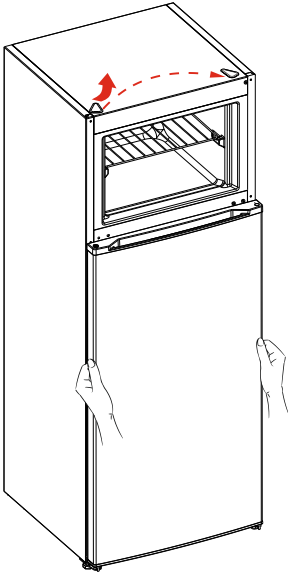

16. Reattach the fridge door, ensuring it is properly seated on the pin, then replace the top hinge cover.

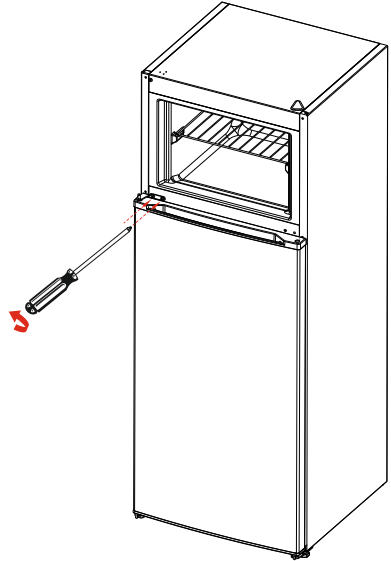

17. Secure the middle hinge to the unit.

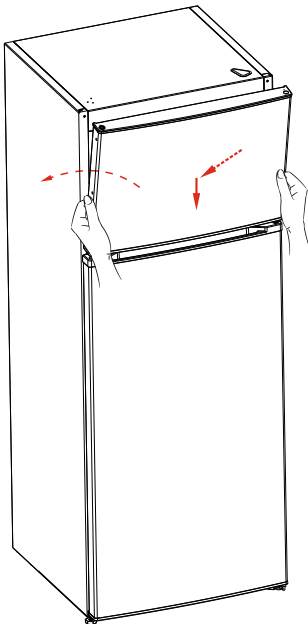

18. Attach the freezer door by inserting it onto the pin, pushing down and toward the unit.

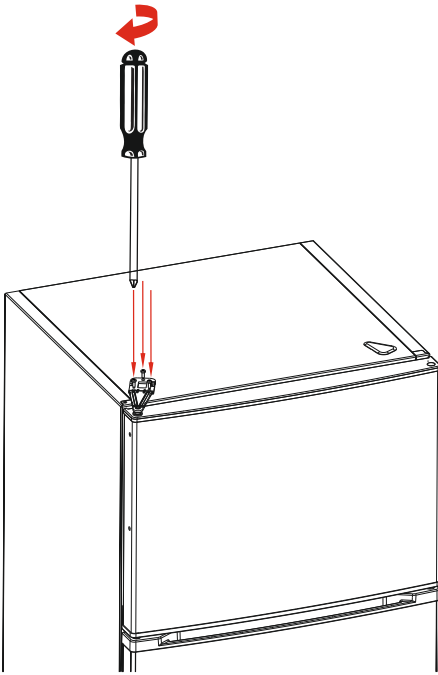

19. Secure the top hinge to the top of the freezer.

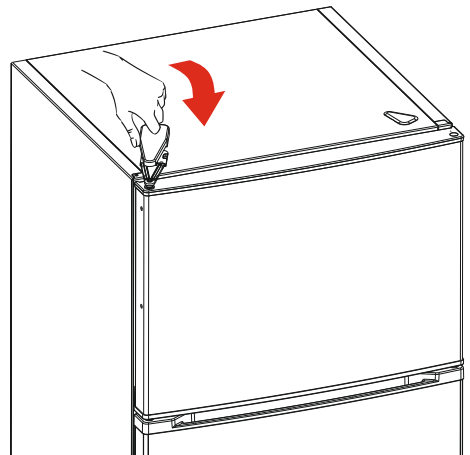

20. Reattach the hinge cover. Ensure it snaps into place.

7 TIPS FOR SAVING ENERGY

- Install the appliance in a cool, well-ventilated room, but not in direct sunlight and not near a heat source (such as a radiator or oven) otherwise an insulating plate should be used.
- Allow warm food and drinks to cool down before placing them inside the appliance.
- Thaw frozen food in the refrigerator compartment. The cold from the food will help maintain a cool temperature in the fridge to conserving energy. Thawing outside the appliance can waste energy.
- Drinks or other liquids should be covered when inside the appliance. If left uncovered, the humidity inside the appliance will increase, therefore the appliance uses more energy. Keeping drinks and other liquids covered helps preserve their smell and taste.
- Avoid keeping the doors open for extended periods or opening them too frequently. Doing so allows warm air to enter the appliance, causing the compressor to activate more often than necessary.
- Keep the covers of the different temperature compartments (such as the crisper and chiller if available) closed.
- The door gasket must be clean and pliable. In case of wear, replace the gasket.
- The product can be used without ice maker flap. Energy consumption is declared according to this option.

Recommendations

- If the appliance is switched off or unplugged, wait at least 5 minutes before plugging the appliance in or restarting it in order to prevent damage to the compressor.
- If you will not use your appliance for a long time (e.g. in summer holidays) unplug it. Clean your appliance according to chapter cleaning and leave the door open to prevent humidity and smell.
- The appliance you have purchased is designed for domestic use only. It is not suitable for commercial or common use. If the consumer uses the appliance in a way that does not comply with this, we emphasize that the manufacturer and the dealer will not be responsible for any repair and failure within the guarantee period.

8 TROUBLESHOOTING

If you are experiencing a problem with your **appliance**, please check the following before contacting the after-sales service.

PROBLEM	POSSIBLE CAUSES	SOLUTION
Your appliance is not operating	There is no power.	Verify that the power supply to the building is active. Contact your utility provider if there are outages.
	The plug is not correctly placed in the socket.	Carefully unplug the device and then plug it back in, ensuring it's fully seated in the socket.
	The socket is defective.	Try plugging another working appliance into the same socket.
	The plug fuse or the mains fuse has blown.	If issues persist or if you're unsure about any step, contact a qualified electrician for further diagnosis and repair.
The appliance performs poorly	The appliance is overloaded.	Remove items that are not essential. Ensure there's enough space for air to circulate around the food.
	The appliance door is not closed properly.	Make sure there are no food items or containers blocking the door from closing fully. Examine the rubber gasket around the door for any tears, dirt, or damage. Clean it with warm, soapy water, and ensure its sealing tightly against the fridge.
	There is dust on the condenser.	Use a vacuum with a brush attachment to gently remove dust and debris from the coils. Be careful not to damage the coils. Always unplug the fridge before cleaning the condenser.
	There is not enough space near the rear and side walls.	Refer to your fridge's manual for recommended clearance distances. Remove any furniture, appliances, or items that may be blocking the fridge's ventilation.
Your appliance is operating noisily. Some common noises include:		It's normal for the appliance to make noise. If the sounds persist or seem abnormal, consider contacting technical support for a thorough inspection.
Cracking noise	During automatic defrosting. Or when the appliance is cooled or warmed (due to expansion of appliance material).	
Short cracking noise	When the thermostat switches the compressor on/off.	
Motor noise	Indicates the compressor is operating normally. The compressor may cause more noise for a short time when it is first activated.	
Bubbling noise and splash occur	Due to the flow of the refrigerant in the tubes of the system.	
Water flowing noise	Due to water flowing to the evaporation container. This noise is normal during defrosting.	
Air blowing noise	In some models during normal operation of the system due to the circulation of air.	
The edges of the appliance in contact with the door joint are warm	Especially during summer (warm seasons), the surfaces in contact with the door joint may become warmer during the operation of the compressor, this is normal.	This is normal. If the issue persists, consider contacting technical support to check for potential insulation issues or other underlying problems.
There is a build-up of humidity inside the appliance	The appliance door is opened frequently. Humidity of the room enters the appliance when the doors are opened. Humidity increases faster when the doors are opened more frequently, especially if the humidity of the room is high.	Limit the number of times the door is opened and ensure it is closed securely each time. Make sure all food is packed securely, and ensure containers are dry before placing them in the appliance.
The door does not open or close properly	There is food or packaging preventing the door from closing.	Check for any food or packaging blocking the door and rearrange or remove items to ensure it closes securely. Regularly organize the fridge to prevent future obstructions.
	The door joints are broken or torn.	Replace any broken or torn door joints to ensure a proper seal and maintain refrigerator efficiency.
	Your appliance is not on a level surface.	Adjust the appliance's feet to ensure it is on a level surface for optimal performance.

If you have checked the information above and you still need help with your appliance, call our Customer Service facility at **800-932-4267** (Ext. **513**) between 9:00 AM and 5:00 PM ET or visit our website summitappliance.com/support at any time. We will do our best to answer your questions.

LIMITED WARRANTY

ONE-YEAR LIMITED WARRANTY

Within the 48 contiguous United States, for one year from the date of purchase, when this appliance is operated and maintained according to instructions attached to or furnished with the product, warrantior will pay for factory-specified parts and repair labor to correct defects in materials or workmanship. Service must be provided by a designated service company. Outside the 48 states, all parts are warranted for one year from manufacturing defects. Plastic parts, shelves and cabinets are warranted to be manufactured to commercially acceptable standards, and are not covered from damage during handling or breakage.

5-YEAR COMPRESSOR WARRANTY

1. The compressor is covered for 5 years.
2. Replacement does not include labor.

ITEMS WARRANTOR WILL NOT PAY FOR:

1. Service calls to correct the installation of your appliance, to instruct you how to use your appliance, to replace or repair fuses or to correct wiring or plumbing.
2. Service calls to repair or replace appliance light bulbs or broken shelves. Consumable parts (such as filters) are excluded from warranty coverage.
3. Damage resulting from accident, alteration, misuse, abuse, fire, flood, acts of God, improper installation, installation not in accordance with electrical or plumbing codes, or use of products not approved by warrantior.
4. Replacement parts or repair labor costs for units operated outside the United States.
5. Repairs to parts or systems resulting from unauthorized modifications made to the appliance.
6. The removal and re installation of your appliance if it is installed in an inaccessible location or is not installed in accordance with published installation instructions.

DISCLAIMER OF IMPLIED WARRANTIES; LIMITATION OF REMEDIES

CUSTOMER'S SOLE AND EXCLUSIVE REMEDY UNDER THIS LIMITED WARRANTY SHALL BE PRODUCT REPAIR AS PROVIDED HEREIN. IMPLIED WARRANTIES, INCLUDING WARRANTIES OF MERCHANTABILITY OR FITNESS FOR A PARTICULAR PURPOSE, ARE LIMITED TO ONE YEAR. WARRANTOR SHALL NOT BE LIABLE FOR INCIDENTAL OR CONSEQUENTIAL DAMAGES. SOME STATES DO NOT ALLOW THE EXCLUSION OR LIMITATION OF INCIDENTAL OR CONSEQUENTIAL DAMAGES, OR LIMITATIONS ON THE DURATION OF IMPLIED WARRANTIES OF MERCHANTABILITY OR FITNESS, SO THESE EXCLUSIONS OR LIMITATIONS MAY NOT APPLY TO YOU. THIS WARRANTY GIVES YOU SPECIFIC LEGAL RIGHTS AND YOU MAY ALSO HAVE OTHER RIGHTS, WHICH VARY FROM STATE TO STATE.



WARNING: This product can expose you to chemicals including Diisononyl phthalate (DINP) which is known to the State of California to cause cancer. For more information go to www.P65Warnings.ca.gov



AVERTISSEMENT: Ce produit peut contenir des produits chimiques, notamment du poison mortel (DINP), reconnu par l'État de Californie comme pouvant provoquer le cancer. Pour plus d'informations, visitez www.P65Warnings.ca.gov

Felix Storch, Inc.
An ISO 9001:2015 registered company
770 Garrison Ave
Bronx, New York 10474
www.summitappliance.com

SUMMIT®

For parts and accessory ordering,
troubleshooting and helpful hints, visit:
www.summitappliance.com/support



DÉGIVRAGE MANUEL

RÉFRIGÉRATEUR-CONGÉLATEUR À MONTAGE SUPÉRIEUR

Modèles:

CP978PL

CP977W

LRFM97

LRFM96W

SCP970PL

SCP970W

Manuel d'utilisation

AVANT UTILISATION, VEUILLEZ LIRE ET SUIVRE TOUTES LES RÈGLES DE SÉCURITÉ ET LES INSTRUCTIONS D'UTILISATION.

Écrivez les numéros de modèle et de série ici :

Modèle _____

No. de Série _____

Félix Storch, Inc.
Une société enregistrée ISO
9001:2015 770 Garrison Ave
Bronx, New York 10474
www.summitappliance.com

Merci d'avoir choisi ce produit.





Ce manuel d'utilisation contient des informations importantes sur la sécurité et des instructions destinées à vous aider dans le fonctionnement et l'entretien de votre appareil. Veuillez prendre le temps de lire ce manuel d'utilisation avant d'utiliser votre appareil et conservez ce livre pour référence future.

Ce produit utilise un réfrigérant hydrocarboné respectueux de l'environnement et est entièrement conforme à la réglementation California CARB.

Cependant, la loi californienne nous oblige à fournir la déclaration de divulgation suivante dans chaque produit vendu en Californie.

"Il est interdit d'utiliser cet équipement en Californie avec des réfrigérants figurant sur la 'Liste des substances interdites' pour cette utilisation finale spécifique, conformément au California Code of Regulations, titre 17, section 95374. Cette déclaration de divulgation a été examinée et approuvée par Felix Storch, Inc. et Felix Storch, Inc. atteste, sous peine de parjure, que ces déclarations sont vraies et exactes."

Ce produit n'utilise aucun réfrigérant figurant sur la "Liste des substances interdites"

Icône	Type	Signification
	AVERTISSEMENT	Blessure grave ou risque de mort
	RISQUE DE CHOC ÉLECTRIQUE	Risque de tension dangereuse
	FEU	Avertissement; Risque d'incendie / matériaux inflammables
	PRUDENCE	Risque de blessure ou de dommage matériel
	IMPORTANT	Utiliser correctement le système

CONTENU

1 CONSIGNES DE SÉCURITÉ	1
1.1 Avertissements généraux de sécurité.....	1
1.2 Avertissements d'installation.....	6
1.3 Pendant l'Utilisation.....	7
2 DESCRIPTION DE L'APPAREIL	8
3 UTILISATION DE L'APPAREIL	9
3.1 Informations sur la Technologie Less Frost.....	9
3.2 Réglage du Thermostat.....	9
3.3 Avertissements sur les Paramètres de Température.....	9
3.4 Accessoires.....	10
3.4.1 Bac à Glaçons (sur certains modèles).....	10
3.4.2 Le Grattoir en Plastique (sur certains modèles).....	10
3.4.3 Le Porte-Bouteille (sur certains modèles).....	10
4 CONSERVATION DES ALIMENTS	10
4.1 Compartiment Réfrigérateur.....	10
4.2 Compartiment congélateur.....	11
5 NETTOYAGE ET ENTRETIEN	14
5.1 Dégivrage.....	15
6 EXPÉDITION ET REPOSITIONNEMENT	16
6.1 Transport et Changement de Positionnement.....	16
6.2 Inverser l'Ouverture de la Porte.....	16
6.3 Instructions Pour Inverser l'Ouverture de la Porte.....	17
7 CONSEILS POUR ÉCONOMISER L'ÉNERGIE	24
8 DÉPANNAGE	25
9 GARANTIE LIMITÉE	27

1 CONSIGNES DE SÉCURITÉ

1.1 Avertissements Généraux de Sécurité

Lisez attentivement ce manuel d'utilisation.

⚠ AVERTISSEMENT: Gardez les ouvertures de ventilation, dans l'enceinte de l'appareil ou dans la structure intégrée, dégagées de toute obstruction.

⚠ AVERTISSEMENT: N'utilisez pas de dispositifs mécaniques ou d'autres moyens pour accélérer le processus de dégivrage, autres que ceux recommandés par le fabricant.

⚠ AVERTISSEMENT: N'utilisez pas d'appareils électriques à l'intérieur des compartiments de stockage des aliments de l'appareil, sauf s'ils sont du type recommandé par le fabricant.

⚠ AVERTISSEMENT: N'endommagez pas le circuit réfrigérant.

⚠ AVERTISSEMENT: Lors du positionnement de l'appareil, assurez-vous que le cordon d'alimentation n'est pas coincé ou endommagé.

⚠ AVERTISSEMENT: Ne placez pas plusieurs prises de courant portables ou blocs d'alimentation portables à l'arrière de l'appareil.

⚠ AVERTISSEMENT: Afin d'éviter tout danger résultant de l'instabilité de l'appareil, celui-ci doit être fixé conformément aux instructions.

⚠ Si votre appareil utilise le R600a comme réfrigérant (cette information sera fournie sur l'étiquette du refroidisseur), vous devez faire attention pendant le transport et l'installation pour éviter que les éléments du refroidisseur ne soient endommagés. Le R600a est un produit respectueux de l'environnement et

le gaz naturel, mais il est explosif. En cas de fuite due à un endommagement des éléments réfrigérants, éloignez votre réfrigérateur des flammes nues ou des sources de chaleur et aérez la pièce où se trouve l'appareil pendant quelques minutes.

- Lors du transport et du positionnement du réfrigérateur, n'endommagez pas le circuit de gaz du refroidisseur.
- Ne stockez pas de substances explosives telles que des bombes aérosol contenant un propulseur inflammable dans cet appareil.
- Cet appareil est destiné à être utilisé dans des applications domestiques et domestiques telles que :
 - des espaces cuisine pour le personnel dans les magasins, bureaux et autres environnements de travail.
 - les fermes et par les clients des hôtels, motels et autres environnements de type résidentiel.
 - des environnements de type chambres d'hôtes ;
 - restauration et applications similaires non commerciales.
- Si la prise ne correspond pas à la fiche du réfrigérateur, elle doit être remplacée par le fabricant, un agent de service ou des personnes de qualification similaire afin d'éviter tout danger.
- Une fiche spécialement mise à la terre a été connectée au câble d'alimentation de votre réfrigérateur. Cette fiche doit être utilisée avec une prise spécialement mise à la terre de 10 ampères. S'il n'y a pas de prise de ce type dans votre maison, veuillez en faire installer une par un électricien agréé.

- Cet appareil peut être utilisé par des enfants âgés de 8 ans et plus et des personnes ayant des capacités physiques, sensorielles ou mentales réduites ou un manque d'expérience et de connaissances s'ils ont reçu une surveillance ou des instructions concernant l'utilisation de l'appareil en toute sécurité et comprennent les dangers impliqués. Les enfants ne doivent pas jouer avec l'appareil. Le nettoyage et l'entretien par l'utilisateur ne doivent pas être effectués par des enfants sans surveillance.
- Les enfants âgés de 3 à 8 ans sont autorisés à charger et décharger les appareils frigorifiques. Les enfants ne sont pas censés effectuer le nettoyage ou l'entretien de l'appareil, les très jeunes enfants (0 à 3 ans) ne sont pas censés utiliser les appareils, les jeunes enfants (3 à 8 ans) ne sont pas censés utiliser les appareils en toute sécurité, sauf surveillance continue. est administré, les enfants plus âgés (8 à 14 ans) et les personnes vulnérables peuvent utiliser les appareils en toute sécurité après avoir reçu une surveillance appropriée ou des instructions concernant l'utilisation de l'appareil. Les personnes très vulnérables ne sont pas censées utiliser les appareils en toute sécurité sans une surveillance continue.
- Si le cordon d'alimentation est endommagé, il doit être remplacé par le fabricant, un agent de service agréé ou des personnes de qualification similaire, afin d'éviter tout danger.
- Cet appareil n'est pas destiné à être utilisé à des altitudes supérieures à 6 500 pieds.

- **AVERTISSEMENT** : Le système de réfrigération est sous haute pression. Ne le modifiez pas. Contactez un personnel de service qualifié avant la mise au rebut.
- **ATTENTION** : Pour éviter qu'un enfant ne soit coincé, gardez-le hors de portée des enfants et pas à proximité d'un congélateur ou d'un réfrigérateur.
- **AVERTISSEMENT** : risque de piégeage des enfants. Avant de jeter votre vieux réfrigérateur ou congélateur :
- *!Enlevez les portes.
- * Laissez les étagères en place afin que les enfants ne puissent pas facilement grimper à l'intérieur.

- Cet appareil n'est pas destiné à être utilisé par des personnes (y compris les enfants) ayant des capacités physiques, sensorielles ou mentales réduites, ou un manque d'expérience et leurs connaissances, à moins qu'ils n'aient reçu une supervision ou des instructions concernant l'utilisation de l'appareil par une personne responsable de leur sécurité. Les enfants doivent être surveillés pour s'assurer qu'ils ne jouent pas avec l'appareil.

Pour éviter la contamination des aliments, veuillez suivre ces instructions :

- Garder la porte ouverte pendant des périodes prolongées peut augmenter considérablement la température à l'intérieur de l'appareil.
- Nettoyer régulièrement les surfaces pouvant entrer en contact avec les aliments et les systèmes de drainage accessibles.
- Conservez la viande et le poisson crus dans des récipients appropriés au réfrigérateur pour éviter qu'ils n'entrent en contact avec d'autres aliments ou ne coulent sur eux.
- Les compartiments pour surgelés deux étoiles conviennent pour conserver des aliments précongelés, conserver ou préparer de la glace et fabriquer des glaçons.
- Les compartiments à une, deux et trois étoiles ne conviennent pas à la congélation d'aliments frais.
- Si l'appareil frigorifique reste vide pendant une longue période, éteignez-le, dégivrez-le, nettoyez-le, séchez-le et laissez la porte ouverte pour éviter la croissance de moisissures.

1.2 Avertissements d'Installation

Avant d'utiliser votre réfrigérateur-congélateur pour la première fois, veuillez considérer les points suivants :

- La tension de fonctionnement de votre réfrigérateur-congélateur est de **115-127 V à 60 Hz**.
- La fiche doit être accessible après l'installation.
- Votre réfrigérateur-congélateur peut émettre une odeur lors de sa première utilisation. C'est normal et l'odeur disparaîtra en refroidissant.
- Avant de brancher votre réfrigérateur-congélateur, assurez-vous que les informations figurant sur la plaque signalétique (tension et charge connectée) correspondent à l'alimentation électrique du secteur. En cas de doute, consultez un électricien qualifié.
- Insérez la fiche dans une prise dotée d'une connexion à la terre efficace. Si la prise n'a pas de contact avec la terre ou si la fiche ne correspond pas, nous vous recommandons de consulter un électricien qualifié pour obtenir de l'aide.
- L'appareil doit être connecté avec une prise à fusible correctement installée. L'alimentation électrique (AC) et la tension au point de fonctionnement doivent correspondre aux informations figurant sur la plaque signalétique de l'appareil (la plaque signalétique se trouve à l'intérieur à gauche de l'appareil).
- Nous n'acceptons aucune responsabilité pour tout dommage résultant d'une utilisation non mise à la terre.
- Placez votre réfrigérateur-congélateur dans un endroit où il ne sera pas exposé à la lumière directe du soleil.
- Votre réfrigérateur-congélateur ne doit jamais être utilisé à l'extérieur ni exposé à la pluie.
- Votre appareil doit être à au moins **20 pouces** des cuisinières, des fours à gaz et des radiateurs, et à au moins **2 pouces** des fours électriques.
- Si votre réfrigérateur-congélateur est placé à côté d'un congélateur, il doit y avoir au moins **1 pouce** entre eux pour éviter la formation d'humidité sur la surface extérieure.
- Ne couvrez pas le corps ou le dessus du réfrigérateur-congélateur avec de la dentelle. Cela affectera les performances de votre réfrigérateur-congélateur.
- Un dégagement d'au moins **6 pouces** est requis en haut de votre appareil. Ne placez rien sur votre appareil.
- Ne placez pas d'objets lourds sur l'appareil.
- Nettoyez soigneusement l'appareil avant utilisation (voir Nettoyage et entretien).
- Avant d'utiliser votre réfrigérateur-congélateur, essuyez toutes les pièces avec une solution d'eau tiède et une cuillère à café de bicarbonate de sodium. Ensuite, rincez à l'eau claire et séchez. Remettez toutes les pièces au réfrigérateur-congélateur après le nettoyage.
- Utilisez les pieds avant réglables pour vous assurer que votre appareil est de niveau et stable. Vous pouvez ajuster les pieds en les tournant dans les deux sens. Cela doit être fait avant de placer des aliments dans l'appareil.
- Lorsque le produit fonctionne, les panneaux latéraux peuvent devenir sensiblement chauds. C'est normal.
- Pour que le produit fonctionne efficacement, il doit y avoir un espace autour de lui pour la circulation de l'air. Si vous envisagez de placer le produit dans une zone encastrée sur le mur, assurez-vous que l'espace soit de **4 pouces** entre la surface supérieure et le plafond, et de **2 pouces** entre les murs et les panneaux latéraux. La distance entre l'appareil et le mur du fond doit être d'un maximum de **3 pouces**.

1.3 Pendant l'Utilisation

- Ne connectez pas votre réfrigérateur-congélateur au secteur électrique à l'aide d'une rallonge.
- N'utilisez pas de fiches endommagées, déchirées ou anciennes.
- Ne tirez pas, ne pliez pas et n'endommagez pas le cordon.
- N'utilisez pas d'adaptateur de prise.
- Cet appareil est destiné à un usage adulte uniquement. Ne laissez pas les enfants jouer avec l'appareil ou se suspendre à la porte.
- Ne touchez jamais le cordon d'alimentation/la fiche avec les mains mouillées. Cela pourrait provoquer un court-circuit ou un choc électrique.
- Ne placez pas de bouteilles ou de canettes en verre dans le compartiment de fabrication de glaçons, car elles pourraient éclater lorsque leur contenu gèle.
- Ne placez pas de matières explosives ou inflammables dans votre réfrigérateur. Placez les boissons à forte teneur en alcool verticalement dans le compartiment réfrigérateur et assurez-vous que leurs couvercles sont bien fermés.
- Lorsque vous retirez la glace du compartiment de fabrication de glace, ne la touchez pas, car cela pourrait provoquer des engelures ou des coupures.
- Ne touchez pas les produits surgelés avec les mains mouillées. Ne consommez pas de glace ou de glaçons immédiatement après les avoir retirés du compartiment à glaçons.
- Ne recongelez pas d'aliments surgelés décongelés. Cela peut entraîner des problèmes de santé tels qu'une intoxication alimentaire.

Réfrigérateurs Vieux et Hors Service

- Si votre ancien réfrigérateur ou congélateur est équipé d'un verrou, cassez ou retirez le verrou avant de le jeter, car des enfants pourraient rester coincés à l'intérieur et provoquer un accident.
- Les vieux réfrigérateurs et congélateurs contiennent du matériel d'isolation et du réfrigérant contenant des CFC. Par conséquent, veillez à ne pas nuire à l'environnement lorsque vous jetez vos vieux réfrigérateurs.

Notes:

- Veuillez lire attentivement le manuel d'instructions avant d'installer et d'utiliser votre appareil. Nous ne sommes pas responsables des dommages survenus en raison d'une mauvaise utilisation.
- Suivez toutes les instructions de votre appareil et du manuel d'instructions, et conservez ce manuel dans un endroit sûr pour résoudre les problèmes qui pourraient survenir à l'avenir.
- Cet appareil est conçu pour être utilisé à la maison et ne peut être utilisé que dans des environnements domestiques et aux fins spécifiées. Il ne convient pas à un usage commercial ou courant. Une telle utilisation entraînera l'annulation de la garantie de l'appareil et notre société ne sera pas responsable des pertes éventuelles.
- Cet appareil est conçu pour être utilisé dans des maisons et convient uniquement pour refroidir/ conserver des aliments. Il n'est pas adapté à un usage commercial ou courant et/ou au stockage de substances autres que alimentaires. Notre société n'est pas responsable des pertes résultant d'une utilisation inappropriée de l'appareil.

2 DESCRIPTION DE L'APPAREIL

Cet appareil n'est pas destiné à être utilisé comme appareil encastrable.

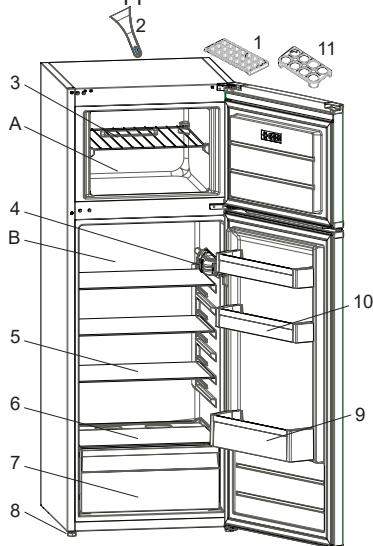

 Cette présentation est uniquement à titre indicatif sur les pièces de l'appareil. Les pièces peuvent varier selon le modèle de l'appareil.

A) Compartiment congélateur

B) Compartiment réfrigérateur

1) Bac à glaçons

2) Grattoir à glace en plastique *

3) Clayette du congélateur

4) Boîtier thermostatique

5) Étagères du réfrigérateur

6) Couvercle du bac à légumes

7) Bac à légumes

8) Pieds de nivellement

9) Étagère à bouteilles

10) Balconnets de porte

11) Porte-oeufs

* Dans certains modèles

Remarques générales :

Compartiment pour aliments frais (réfrigérateur) : L'utilisation la plus efficace de l'énergie est assurée dans la configuration avec les tiroirs dans la partie inférieure de l'appareil et les étagères uniformément réparties, la position des balconnets de porte n'affecte pas la consommation d'énergie.

Compartiment congélateur

(congélateur): L'utilisation la plus efficace de l'énergie est assurée dans la configuration avec les tiroirs et les bacs en position de stock.

3 UTILISATION DE L'APPAREIL

3.1 Informations sur la technologie Less Frost

Grâce à l'évaporateur enveloppant, la technologie Less Frost offre un refroidissement plus efficace, moins de besoins en dégivrage manuel et un espace de stockage plus flexible.

3.2 Réglage du thermostat

Le thermostat régule automatiquement la température dans les compartiments réfrigérateur et congélateur. Pour régler la température du réfrigérateur, tournez le bouton sur un réglage plus élevé, tel que 1 à 3, 1 à 5 ou Super Freeze (SF). *(Les nombres maximum sur le thermostat varient selon le modèle.)*



Remarque importante : N'essayez pas de tourner le bouton au-delà de la position 1, cela empêcherait votre appareil de fonctionner.

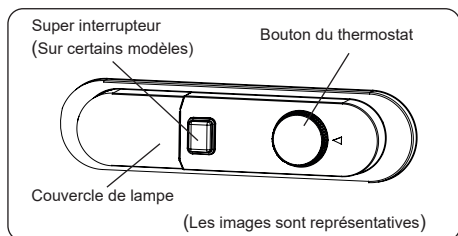

Paramètres du thermostat :

1 – 2 : Le stockage à court terme des aliments

3 – 4 : Pour la conservation à long terme des aliments

5 : Position de refroidissement maximum. Le l'appareil fonctionnera plus longtemps. Si nécessaire, modifiez le réglage de la température.

Si l'appareil dispose du mode Super Freeze (SF) :

(indisponible sur tous les modèles)

Tournez le bouton sur SF pour congeler rapidement des aliments frais. Dans cette position, le compartiment congélateur fonctionnera à des températures plus basses.

Une fois vos aliments congelés, remettez le bouton du thermostat à son réglage normal. Si vous ne modifiez pas la position SF, l'appareil reviendra automatiquement au dernier réglage du thermostat utilisé après un certain temps, comme indiqué dans la note.

Si l'interrupteur du thermostat est réglé sur SF lors du premier démarrage de l'appareil, il reviendra automatiquement sur la position thermostat-3 après le temps spécifié dans la note.

Mode Super Freeze : Cet interrupteur est utilisé pour la super congélation. Pour une capacité de congélation maximale, allumez cet interrupteur au moins 24 heures avant de placer des aliments frais au congélateur. Une fois que vous placez des aliments frais au congélateur, maintenir l'interrupteur en position ON pendant 24 heures est généralement suffisant. Pour économiser de l'énergie, veuillez éteindre cet interrupteur après 24 heures.

Interrupteur d'hiver : Si la température ambiante est inférieure à 61 °F, cet interrupteur doit être utilisé comme interrupteur d'hiver. Il maintient votre réfrigérateur au-dessus de 32 °F tout en maintenant la température du congélateur en dessous de 0 °F dans des conditions ambiantes basses.

3.3 Avertissements sur les paramètres de température

- Votre appareil est conçu pour fonctionner dans les plages de températures ambiantes spécifiées par la classe climatique sur l'étiquette d'information. Faire fonctionner votre réfrigérateur en dehors de ces plages de température peut réduire l'efficacité du refroidissement.
- Ajustez la température en fonction de la fréquence d'ouverture des portes, de la quantité de nourriture stockée à l'intérieur et de la température ambiante de l'emplacement.
- Lorsque l'appareil est allumé pour la première fois, laissez-le fonctionner pendant 24 heures pour atteindre la température de fonctionnement optimale. Pendant cette période, n'ouvrez pas la porte et n'y placez pas une grande quantité de nourriture.
- Une fonction de retard de 5 minutes est mise en œuvre pour protéger le compresseur lors de la connexion ou de la déconnexion du secteur, ou lors d'une coupure de courant. L'appareil reprendra son fonctionnement normal après ce délai.

3.4 Accessoires

Les descriptions visuelles et textuelles dans la section accessoires peuvent varier selon le modèle de votre appareil.

3.4.1 Bac à glaçons (sur certains modèles)

- Remplissez le bac à glaçons avec de l'eau et placez-le dans le compartiment congélateur.
- Une fois l'eau complètement gelée, vous pouvez tourner le bac comme indiqué ci-dessous pour retirer les glaçons.



3.4.2 Le grattoir en Plastique

(Sur certains modèles)

Après un certain temps, du givre se formera dans certaines zones du congélateur. Le givre accumulé dans le congélateur doit être retiré régulièrement. Utilisez le grattoir en plastique fournis, si nécessaire. Ne pas utiliser des objets métalliques pointus pour cette opération. Ils pourraient percer le circuit du réfrigérateur et causer des dommages irréparables à l'appareil.

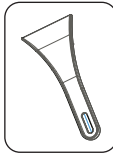

3.4.3 Le porte-bouteille

(sur certains modèles)

Utilisez le porte-bouteille pour éviter les bouteilles ne glissent pas ou ne tombent pas.

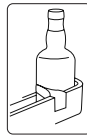
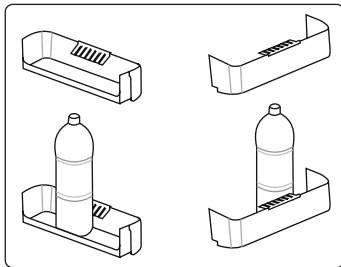

Les descriptions visuelles et textuelles dans la section accessoires peuvent varier selon le modèle de votre appareil.

4 CONSERVATION DES ALIMENTS

4.1 Compartiment Réfrigérateur

- Pour réduire l'humidité et éviter la formation de givre, conservez toujours les liquides dans des récipients fermés au réfrigérateur. Le givre a tendance à s'accumuler dans les zones les plus froides de l'évaporateur, ce qui nécessitera des dégivrages plus fréquents au fil du temps.
- Les plats cuits doivent rester couverts lorsqu'ils sont conservés au réfrigérateur. Ne placez pas d'aliments chauds dans le réfrigérateur ; laissez-les d'abord refroidir pour éviter d'augmenter la température et l'humidité, ce qui pourrait réduire l'efficacité du réfrigérateur.
- Assurez-vous qu'aucun objet n'est en contact direct avec la paroi arrière de l'appareil, car du givre peut se former et les emballages peuvent y adhérer. Minimisez les ouvertures fréquentes de la porte du réfrigérateur.
- Pour des recommandations de conservation optimales, nous vous recommandons d'emballer la viande et le poisson propre sans serrer et de les placer sur la grille en verre juste au-dessus du bac à légumes, là où l'air est plus frais.
- Conservez les fruits et légumes en vrac dans les bacs à légumes.
- Garder les fruits et légumes séparés aide à empêcher les légumes sensibles à l'éthylène (comme les légumes-feuilles, le brocoli et les carottes) d'être affectés par les fruits libérant de l'éthylène (comme les bananes, les pêches et les figes).
- Ne placez pas de légumes mouillés au réfrigérateur.
- La durée de conservation de tous les produits alimentaires dépend de la qualité initiale de l'aliment et du maintien d'un cycle de réfrigération ininterrompu.
- L'eau qui s'échappe de la viande peut contaminer d'autres produits dans le réfrigérateur. Emballez toujours correctement les produits carnés et nettoyez tout déversement sur les étagères.
- N'obstruez pas le passage du flux d'air en plaçant des aliments devant celui-ci.

- Consommez des aliments emballés avant la date de péremption recommandée.
Ne laissez pas les aliments entrer en contact avec
- le capteur de température situé dans le compartiment réfrigérateur, afin de maintenir le compartiment réfrigérateur à une température optimale.
- Pour des conditions de travail normales, il est suffisant pour régler la température de votre réfrigérateur à 39°F.
- La température idéale pour le réfrigérateur devrait se situer entre 32 °F et 46 °F. Les aliments frais conservés à une température inférieure à 32 °F peuvent geler et se gâter. Lorsque les températures dépassent 46°F, la croissance bactérienne s'accélère et entraîne la détérioration des aliments.
- Ne mettez pas immédiatement des aliments chauds au réfrigérateur, attendez que la température extérieure baisse. Les aliments chauds augmentent la température de votre réfrigérateur et peuvent provoquer une intoxication alimentaire et une détérioration inutile des aliments.
- La viande et le poisson doivent être conservés dans le compartiment réfrigérateur et les légumes dans le bac à légumes (si disponible).
- Pour éviter toute contamination croisée, ne stockez pas ensemble des produits carnés et des fruits et légumes.
- Les aliments doivent être placés au réfrigérateur dans des contenants fermés ou couverts pour éviter l'humidité et les odeurs.

Le tableau ci-dessous est un guide rapide pour vous montrer la manière la plus efficace de conserver les principaux groupes d'aliments dans votre compartiment réfrigérateur.

Aliments	Temps maximum de stockage	Comment et où stocker
Légumes et fruits	1 semaine	Bac à légumes
Viande et poisson	2 - 3 jours	Envelopper dans du papier d'aluminium, des sacs ou dans un récipient à viande et conserver sur l'étagère en verre.
Fromage frais	3 - 4 jours	Sur le balconnet de porte désigné
Beurre et margarine	1 semaine	Sur le balconnet de porte désigné

Aliments	Temps maximum de stockage	Comment et où stocker
Produits en bouteille, par ex. lait et yaourt	Jusqu'à la date de péremption recommandée par le producteur	Sur le balconnet de porte désigné
Œufs	1 mois	Sur l'étagère à œufs désignée
Plats cuisinés	2 jours	Toutes les étagères

NOTE:



Les pommes de terre, les oignons et l'ail ne doivent pas être conservés au réfrigérateur.

4.2 Compartiment congélateur

Pour des conditions de fonctionnement normales, réglez la température du compartiment congélateur à 0° ou -4°F.

- Le congélateur est utilisé pour conserver des aliments surgelés, congeler des aliments frais et fabriquer des glaçons.
- Les aliments sous forme liquide doivent être congelés dans des gobelets en plastique et les autres aliments doivent être congelés dans des folios ou des sacs en plastique. Pour congeler des aliments frais ; emballer et sceller correctement les aliments frais, c'est-à-dire que l'emballage doit être hermétique et ne doit pas fuir. Les sacs de congélation spéciaux, les sacs en polyéthylène en papier d'aluminium et les récipients en plastique sont idéaux.
- Ne stockez pas d'aliments frais à côté d'aliments surgelés, car cela pourrait les faire décongeler.
Avant de congeler des aliments frais, divisez-les en portions pouvant être consommées en une seule fois.
- Consommez des aliments surgelés décongelés peu de temps après la décongélation.
- Suivez toujours les instructions du fabricant sur l'emballage alimentaire lorsque vous stockez des articles congelés. Si aucune directive n'est fournie, ne conservez pas de nourriture pendant plus de trois mois à compter de la date d'achat.

- Lorsque vous achetez des aliments surgelés, assurez-vous qu'ils ont été stockés dans des conditions appropriées et que l'emballage n'est pas endommagé.
- Les aliments congelés doivent être transportés dans des contenants appropriés et placés au congélateur dès que possible.
- N'achetez pas d'aliments surgelés si l'emballage présente un gonflement anormal, car cela pourrait indiquer qu'il a été conservé à une température inappropriée et que son contenu pourrait être gâté.
- La durée de conservation des aliments surgelés dépend de la température ambiante, des réglages du thermostat, de la fréquence d'ouverture de la porte, du type d'aliment et du temps nécessaire pour le transporter du magasin à votre domicile. Suivez toujours les instructions figurant sur l'emballage et ne dépassez pas la durée maximale de conservation indiquée.
- Si la porte du congélateur est restée ouverte pendant une longue période ou n'est pas correctement fermée, du givre se formera et peut empêcher une circulation efficace de l'air. Dans ce cas, débranchez le congélateur et laissez-le dégivrer complètement. Nettoyez le congélateur une fois qu'il est complètement dégivré.
- Le volume du congélateur indiqué sur l'étiquette est la capacité sans paniers, couvercles ou autres accessoires.
- Ne recongelez pas les aliments décongelés, car cela peut présenter des risques pour la santé, comme une intoxication alimentaire.

NOTE: Si vous essayez d'ouvrir la porte du congélateur immédiatement après l'avoir fermée, vous constaterez qu'elle ne s'ouvrira pas facilement. C'est normal. Une fois l'équilibre atteint, la porte s'ouvrira facilement.



Le tableau ci-dessous est un guide rapide pour vous montrer la manière la plus efficace de conserver les principaux groupes d'aliments dans votre compartiment congélateur.

Viande et poisson	Préparation	Durée de stockage maximale (mois)
Steak	Envelopper dans du papier d'aluminium	6 - 8
Viande d'agneau	Envelopper dans du papier d'aluminium	6 - 8
Rôti de veau	Envelopper dans du papier d'aluminium	6 - 8
Cubes de veau	En petits morceaux	6 - 8
Cubes d'agneau	En morceaux	4 - 8
Viande hachée	Dans un emballage sans utilisation d'épices	1 - 3
Abats (morceaux)	En morceaux	1 - 3
Saucisse/salami de Bologne	Doit être conservé emballé même s'il est muni d'une membrane	
Poulet et dinde	Envelopper dans du papier d'aluminium	4 - 6
Oie et canard	Envelopper dans du papier d'aluminium	4 - 6
Cerf, lapin, sanglier	En portions de 5,5 lb ou en filets	6 - 8
Poissons d'eau douce (Saumon, Carpe, Grue, Poisson-chat)		2
Poissons maigres (bar, turbot, flet)	Après avoir nettoyé les intestins et les écailles du poisson, lavez-le et séchez-le. Si nécessaire, retirez la queue et la tête.	4
Poissons gras (thon, maquereau, poisson bleu, anchois)		2 - 4

Viande et poisson	Préparation	Durée de stockage maximale (mois)
Fruits de mer	Propre et dans un sac	4 - 6
Caviar	Dans son emballage, ou dans un contenant en aluminium ou en plastique	2 - 3
Escargots	Dans de l'eau salée ou dans un récipient en aluminium ou en plastique	3



NOTE: La viande congelée décongelée doit être cuite comme de la viande fraîche. Si la viande n'est pas cuite après décongélation, elle ne doit pas être recongelée.



Légumes et Fruits	Préparation	Durée de stockage maximale (mois)
Haricots verts et haricots	Laver, couper en petits morceaux et faire bouillir dans l'eau	10 - 13
Haricots	Décortiquer, laver et faire bouillir dans l'eau	12
Chou	Nettoyer et faire bouillir dans l'eau	6 - 8
Carotte	Nettoyer, couper en tranches et faire bouillir dans l'eau	12
Poivre	Coupez la tige, coupez-la en deux morceaux, retirez le noyau et faites bouillir dans l'eau	8 - 10
Épinard	Laver et faire bouillir dans l'eau	6 - 9
Chou-fleur	Retirez les feuilles, coupez le cœur en morceaux et laissez-le dans l'eau avec un peu de jus de citron pendant un moment.	10 - 12
Aubergine	Couper en morceaux de 1 pouce après le lavage	10 - 12
Maïs	Nettoyer et emballer avec sa tige ou sous forme de maïs sucré	12
Pomme et poire	Peler et trancher	8 - 10

Légumes et Fruits	Préparation	Durée de stockage maximale (mois)
Abricot et pêche	Couper en deux et retirer la pierre	4 - 6
Fraise et Mûre	Lavage et coque	8 - 12
Fruits cuits	Ajouter 10 % de sucre dans le récipient	12
Prune, cerise, aigre-douce	Laver et décortiquer les tiges	8 - 12

	Durée de stockage maximale (mois)	Temps de décongélation à température ambiante (heures)	Temps de décongélation au four (minutes)
Pain	4 - 6	2 - 3	4 - 5 (428-437°F)
Biscuits	3 - 6	1 - 1.5	5-8 (374-392°F)
Pâtisserie	1 - 3	2 - 3	5-10 (392-437°F)
Tarte	1 - 1.5	3 - 4	5-8 (374-392°F)
Pâte phyllo	2 - 3	1 - 1.5	5-8 (374-392°F)
Pizza	2 - 3	2 - 4	15-20 (392°F)

Produits laitiers	Préparation	Durée de stockage maximale (mois)	Conditions de stockage
Lait en sachet (homogénéisé)	Dans son propre paquet	2 - 3	Lait pur – dans son propre sachet
Fromage - hors fromage blanc	En tranches	6 - 8	L'emballage d'origine peut être utilisé pour un stockage à court terme. Conserver enveloppé dans du papier d'aluminium pendant de plus longues périodes.
Beurre, margarine	In its packaging	6	

5 NETTOYAGE ET ENTRETIEN

-  Débranchez l'appareil de l'alimentation électrique avant de le nettoyer.
 -  Ne lavez pas votre appareil en versant de l'eau dessus.
 -  N'utilisez pas de produits abrasifs, de détergents ou de savons pour nettoyer l'appareil.
- Après le lavage, rincer à l'eau claire et sécher soigneusement. Une fois le nettoyage terminé, rebranchez la fiche au secteur avec les mains sèches.

- Assurez-vous qu'aucune eau ne pénètre dans le boîtier de la lampe ni dans les autres composants électriques.
- L'appareil doit être nettoyé régulièrement à l'aide d'une solution de bicarbonate de soude et d'eau tiède.
- Nettoyez les accessoires séparément à la main avec de l'eau et du savon. Ne lavez pas les accessoires au lave-vaisselle.
- Nettoyez le condenseur avec une brosse au moins deux fois par an. Cela vous aidera à économiser sur les coûts énergétiques et à augmenter la productivité.



L'alimentation électrique doit être débranchée pendant le nettoyage.

5.1 Dégivrage

Dégivrage du compartiment réfrigérateur

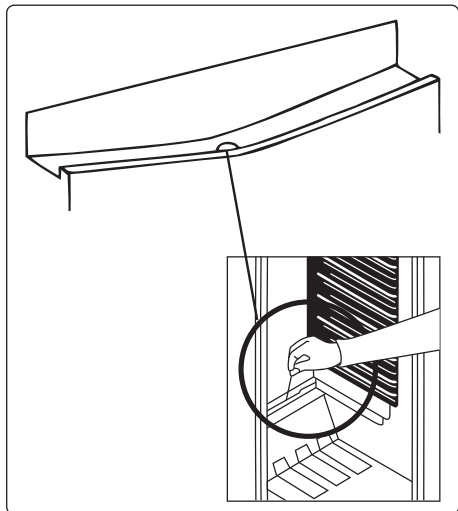

- Le compartiment réfrigérateur dégivre automatiquement pendant le fonctionnement. L'eau est collectée dans le bac d'évaporation, où elle s'évapore automatiquement.
- Nettoyez périodiquement le bac d'évaporation et l'orifice d'évacuation de l'eau à l'aide du bouchon de vidange de dégivrage. Cela permet d'éviter que l'eau ne s'accumule au fond du réfrigérateur.
- Vous pouvez également nettoyer le trou de vidange en y versant un demi-verre d'eau.it.

Processus de dégivrage du congélateur

De petites quantités de givre peuvent s'accumuler dans le congélateur, selon la durée pendant laquelle la porte reste ouverte et l'humidité introduite. Il est essentiel d'éviter l'accumulation de givre ou de glace qui affecte le joint de la porte, car cela peut permettre à l'air chaud d'entrer et faire fonctionner le compresseur en continu.

Une augmentation de la température pendant la décongélation peut réduire la durée de conservation des aliments surgelés. Gardez tous les articles bien emballés et au frais pendant la décongélation.

- **Suppression du Givre Fin** : La fine formation de givre est douce et peut être facilement éliminée avec une brosse ou un grattoir en plastique. Évitez d'utiliser des outils métalliques ou tranchants, car ils pourraient endommager l'appareil. Assurez-vous d'enlever tout givre délogé du sol de l'armoire. Il n'est pas nécessaire d'éteindre l'appareil pour ce processus.

- **Suppression des dépôts de glace importants** : En cas d'accumulation importante de glace, débranchez l'appareil de l'alimentation électrique. Videz le contenu dans des boîtes en carton et enveloppez-les dans des couvertures épaisses ou des couches de papier pour les garder au frais. Le dégivrage est plus efficace lorsque le congélateur est presque vide, alors essayez de terminer ce processus rapidement pour minimiser les augmentations de température.

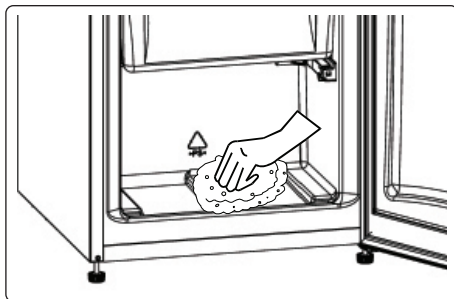

- Séchez l'intérieur du compartiment avec une éponge ou un chiffon propre.
- Pour accélérer le processus de dégivrage, placez un ou plusieurs bols d'eau tiède dans le compartiment congélateur.
- Examinez le contenu lors de leur remise au congélateur et si certains emballages sont décongelés, ils doivent être consommés dans les 24 heures ou être cuits et recongelés.
- Une fois le dégivrage terminé, nettoyez l'intérieur de l'appareil avec une solution d'eau tiède et un peu de bicarbonate de soude, puis séchez soigneusement. Lavez toutes les pièces amovibles de la même manière et remontez. Rebranchez l'appareil à l'alimentation électrique et réglez-le sur MAX. Laissez-le fonctionner pendant 2 à 3 heures avant de remettre les aliments au congélateur.

Remplacement de l'éclairage LED

Pour remplacer l'une des LED, veuillez contacter le centre de service agréé le plus proche.



Note: Les numéros et l'emplacement des bandes LED peuvent changer selon le modèle.

6 EXPÉDITION ET REPOSITIONNEMENT

6.1 Transport et changement Positionnement

- L'emballage d'origine et la mousse peuvent être conservés pour un nouveau transport (facultatif).
- Fixez votre appareil avec un emballage épais, des bandes ou des cordons solides et suivez les instructions de transport figurant sur l'emballage.
- Retirez toutes les pièces mobiles ou fixez-les dans l'appareil contre les chocs à l'aide de bandes lors du repositionnement ou du transport.



• Transportez toujours votre appareil en position verticale.

6.2 Inverser l'ouverture de la porte

Front Handles: You cannot reverse the door if the handles are installed on the front of the appliance.

Poignées latérales ou sans poignées: Vous pouvez inverser la porte sur les modèles dotés de poignées latérales ou sans poignées du tout.

Portes non réversibles: Si la porte de votre appareil n'est pas réversible, veuillez contacter le centre de service agréé le plus proche pour obtenir de l'aide.

6.3 Instructions pour Inverser l'Ouverture de la Porte

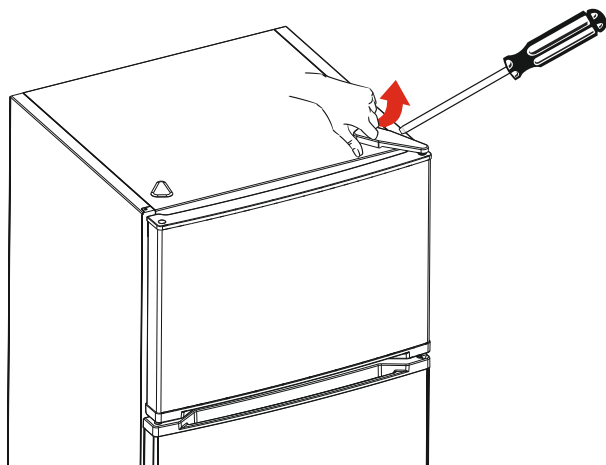

1. Retirez le couvercle de la charnière supérieure du compartiment congélateur.

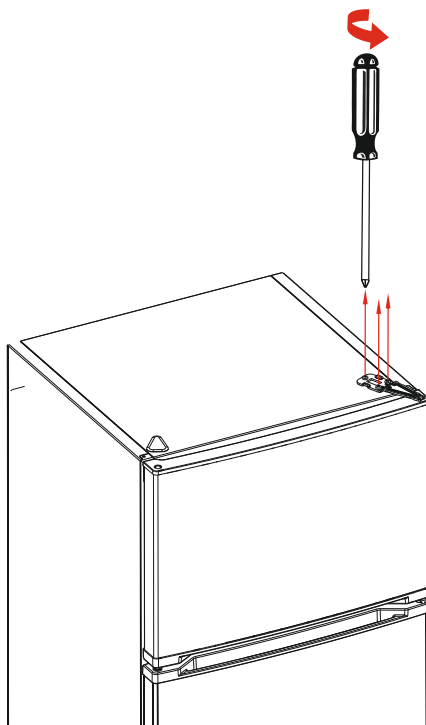

2. Dévissez la charnière supérieure.

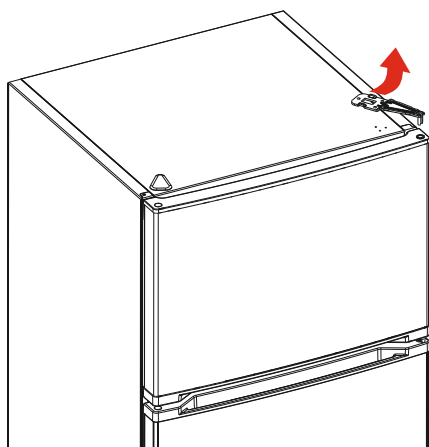

3. Retirez-le et mettez-le de côté.

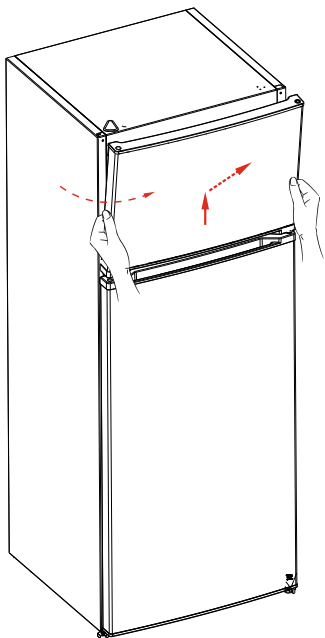

4. Soulevez la porte du congélateur vers le haut et vers l'avant pour la détacher de la goupille.

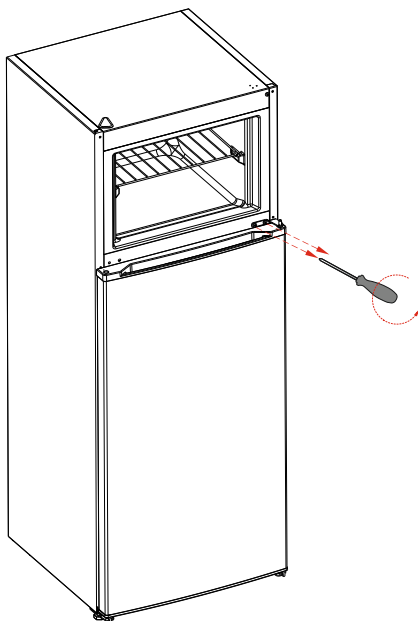

5. Dévissez la charnière du milieu.

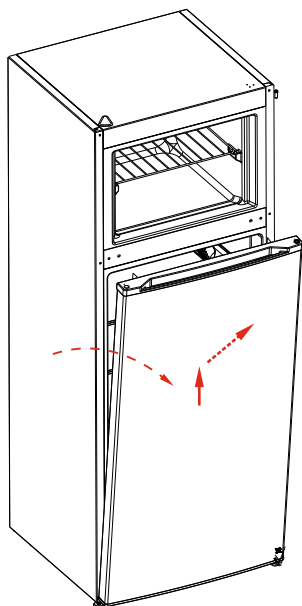

6. Soulevez la porte du réfrigérateur vers le haut et vers l'avant pour la retirer de la goupille.

7. Dévissez les pieds inférieurs.

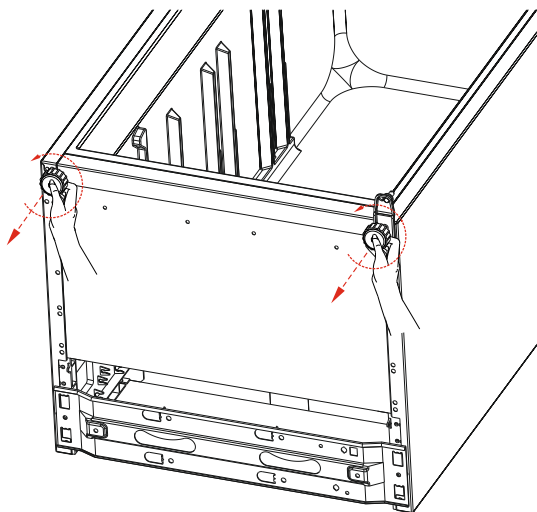

8. Détachez la goupille de la charnière inférieure et déplacez-la vers le trou opposé.

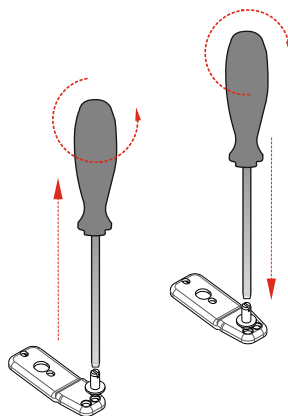

9. Dévissez la charnière inférieure.

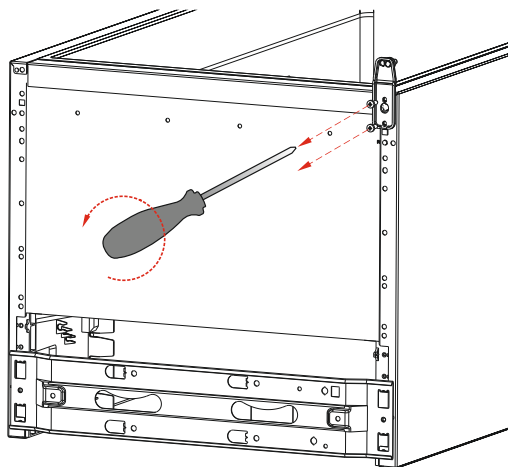

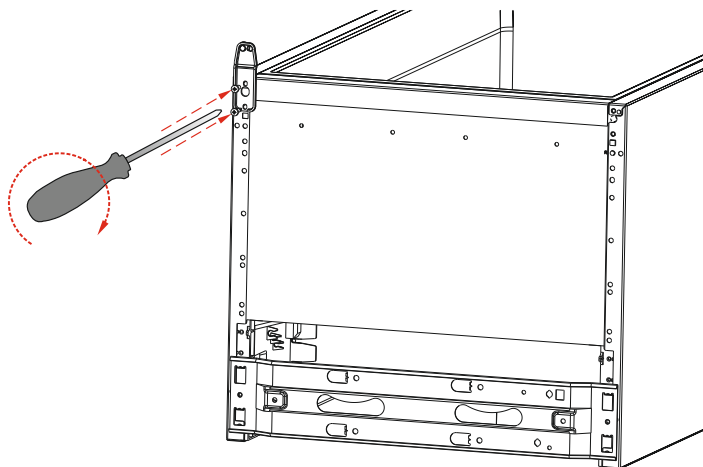

10. Déplacez la charnière inférieure du côté opposé.

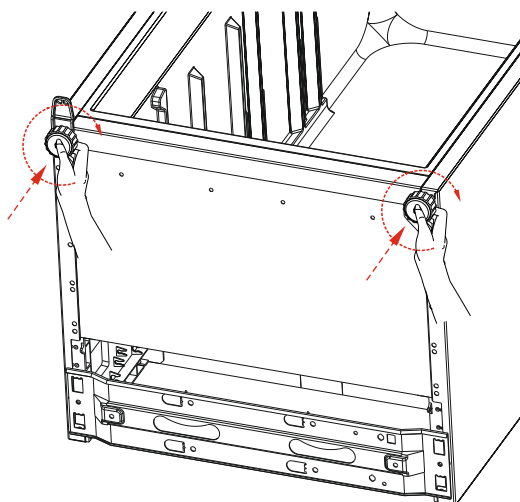

11. Remettez les pieds.

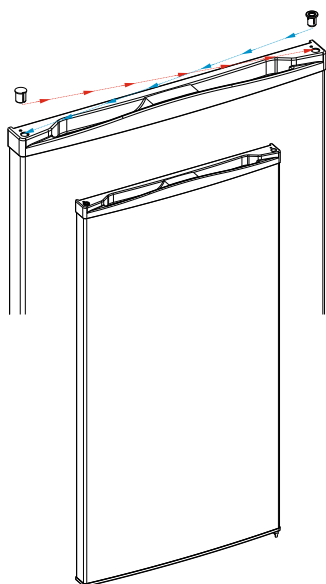

12. Basculez le couvercle de la goupille de la porte supérieure du réfrigérateur et l'insert de porte du côté opposé.

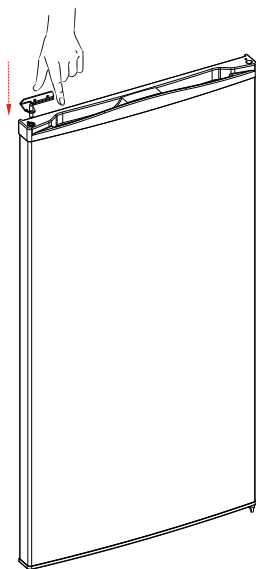

13. Rattachez la charnière centrale à la porte supérieure du réfrigérateur en insérant la goupille.

14. Déplacez la charnière inférieure et l'insert de porte vers le côté opposé de la porte du réfrigérateur.

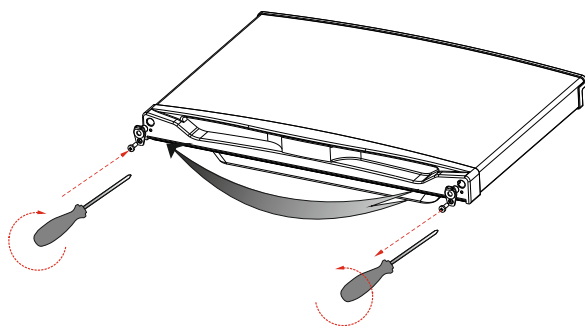
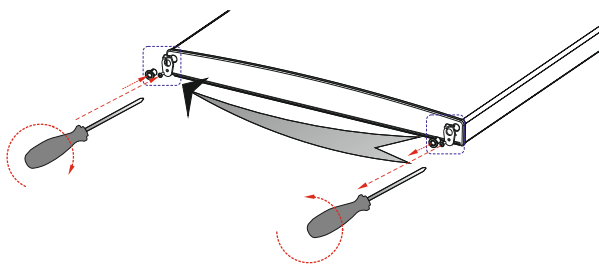

15. Basculez la charnière inférieure de la porte du congélateur vers le côté opposé.

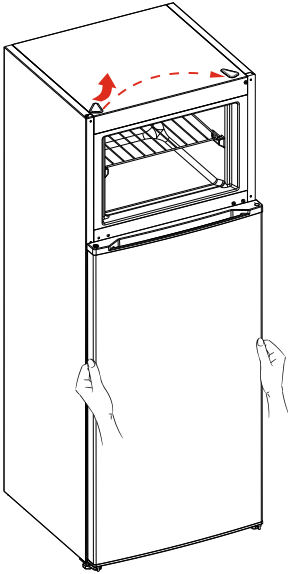

16. Remettez la porte du réfrigérateur en place, en vous assurant qu'elle est bien en place sur la goupille, puis replacez le cache de la charnière supérieure.

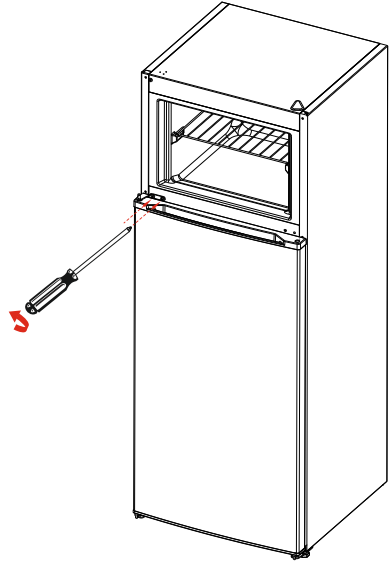

17. Fixez la charnière centrale à l'unité.

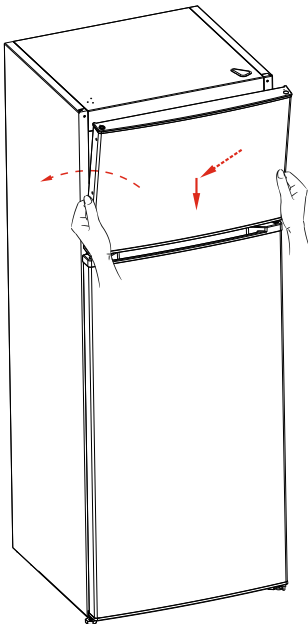

18. Fixez la porte du congélateur en l'insérant sur la goupille, en poussant vers le bas et vers l'appareil.

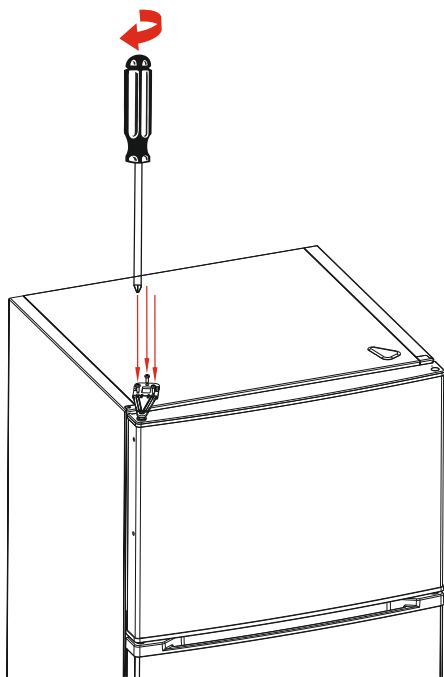

19. Fixez la charnière supérieure au sommet du congélateur.

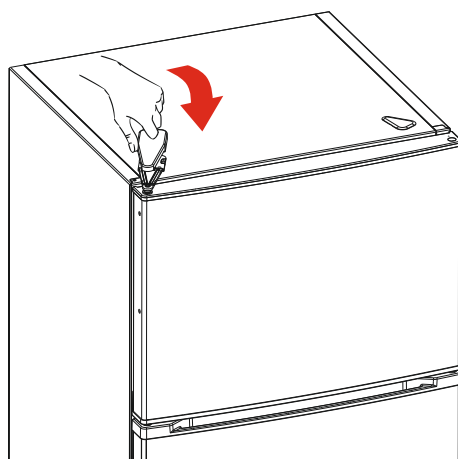

20. Remettez le cache de charnière en place. Assurez-vous qu'il s'enclenche.

7 CONSEILS POUR ÉCONOMISER L'ÉNERGIE

- Installez l'appareil dans une pièce fraîche et bien aérée, mais pas en plein soleil et pas à proximité d'une source de chaleur (comme un radiateur ou un four), sinon une plaque isolante doit être utilisée.
- Laissez refroidir les aliments et boissons chauds avant de les placer à l'intérieur de l'appareil.
- Décongelez les aliments surgelés dans le compartiment réfrigérateur. Le froid des aliments aidera à maintenir une température fraîche dans le réfrigérateur afin d'économiser de l'énergie. La décongélation à l'extérieur de l'appareil peut gaspiller de l'énergie.
- Les boissons ou autres liquides doivent être couverts à l'intérieur de l'appareil. S'il est laissé découvert, l'humidité à l'intérieur de l'appareil augmentera et l'appareil consommera donc plus d'énergie. Garder les boissons et autres liquides couverts permet de préserver leur odeur et leur goût.
- Évitez de laisser les portes ouvertes pendant de longues périodes ou de les ouvrir trop fréquemment. Cela permet à l'air chaud de pénétrer dans l'appareil, provoquant l'activation du compresseur plus souvent que nécessaire.
- Gardez les couvercles des différents compartiments de température (tels que le bac à légumes et le refroidisseur si disponibles) fermés.
- Le joint de porte doit être propre et souple. En cas d'usure, remplacer le joint.
- Le produit peut être utilisé sans clapet de machine à glaçons. La consommation d'énergie est déclarée selon cette option.

Recommandations

- Si l'appareil est éteint ou débranché, attendez au moins 5 minutes avant de brancher l'appareil ou de le redémarrer afin d'éviter d'endommager le compresseur.
- Si vous n'utilisez pas votre appareil pendant une longue période (par exemple pendant les vacances d'été), débranchez-le. Nettoyez votre appareil conformément au chapitre nettoyage et laissez la porte ouverte pour éviter l'humidité et les odeurs.
- L'appareil que vous avez acheté est conçu pour un usage domestique uniquement. Il ne convient pas à un usage commercial ou courant. Si le consommateur utilise l'appareil d'une manière non conforme, nous soulignons que le fabricant et le revendeur ne seront pas responsables des réparations et des pannes pendant la période de garantie period.

8 DÉPANNAGE

Si vous rencontrez un problème avec votre appareil, veuillez vérifier les points suivants avant de contacter le service après-vente.

PROBLÈME	CAUSES POSSIBLES	SOLUTION
Votre appareil ne fonctionne pas	Il n'y a pas d'électricité.	Vérifiez que l'alimentation électrique du bâtiment est active. Contactez votre fournisseur d'électricité en cas de panne.
	La fiche n'est pas correctement placée dans la prise.	Débranchez soigneusement l'appareil, puis rebranchez-le en vous assurant qu'il est bien inséré dans la prise.
	La prise est défectueuse.	Essayez de brancher un autre appareil fonctionnel sur la même prise.
	Le fusible de la prise ou le fusible secteur a sauté.	Si les problèmes persistent ou si vous n'êtes pas sûr d'une étape, contactez un électricien qualifié pour un diagnostic et une réparation plus approfondis.
L'appareil fonctionne mal	L'appareil est surchargé.	Retirez les aliments qui ne sont pas indispensables. Assurez-vous qu'il y a suffisamment d'espace pour que l'air puisse circuler autour des aliments.
	La porte de l'appareil n'est pas correctement fermée.	Assurez-vous qu'aucun aliment ou récipient n'empêche la porte de se fermer complètement. Inspectez le joint en caoutchouc autour de la porte pour déceler toute déchirure, saleté ou dommage. Nettoyez-le avec de l'eau chaude savonneuse et assurez-vous qu'il est bien étanche contre le réfrigérateur.
	Il y a de la poussière sur le condenseur.	Utilisez un aspirateur muni d'une brosse pour retirer délicatement la poussière et les débris des serpentins. Veillez à ne pas endommager les serpentins. Débranchez toujours le réfrigérateur avant de nettoyer le condenseur.
	Il n'y a pas assez d'espace près des parois arrière et latérales.	Consultez le manuel de votre réfrigérateur pour connaître les distances de dégagement recommandées. Retirez tous les meubles, appareils ou objets susceptibles de bloquer la ventilation du réfrigérateur.
Votre appareil fonctionne de manière bruyante. Voici quelques bruits courants :		Il est normal que l'appareil fasse du bruit. Si les bruits persistent ou semblent anormaux, pensez à contacter le support technique pour une inspection approfondie.
Bruit de craquement	Lors du dégivrage automatique. Ou lorsque l'appareil est refroidi ou réchauffé (en raison de la dilatation du matériau de l'appareil).	
Bruit de craquement bref	Lorsque le thermostat allume/éteint le compresseur.	
Bruit moteur	Indique que le compresseur fonctionne normalement. Le compresseur peut être plus bruyant pendant une courte période lorsqu'il est activé pour la première fois.	
Des bruits de bouillonnement et des éclaboussures se produisent	En raison du flux du réfrigérant dans les tubes du système.	
Bruit d'eau qui coule	En raison de l'écoulement d'eau vers le récipient d'évaporation. Ce bruit est normal pendant le dégivrage.	
Bruit de soufflage d'air	Dans certains modèles, lors du fonctionnement normal du système, cela est dû à la circulation de l'air.	
Les bords de l'appareil en contact avec le joint de la porte sont chauds	Surtout pendant l'été (saisons chaudes), les surfaces en contact avec le joint de porte peuvent devenir plus chaudes pendant le fonctionnement du compresseur, c'est normal.	Ceci est normal. Si le problème persiste, pensez à contacter le support technique pour vérifier d'éventuels problèmes d'isolation ou d'autres problèmes sous-jacents.

Il y a une accumulation d'humidité à l'intérieur de l'appareil	La porte de l'appareil est ouverte fréquemment. L'humidité de la pièce pénètre dans l'appareil lorsque les portes sont ouvertes. L'humidité augmente plus rapidement lorsque les portes sont ouvertes plus fréquemment, en particulier si l'humidité de la pièce est élevée.	Limitez le nombre de fois où la porte est ouverte et assurez-vous qu'elle est bien fermée à chaque fois. Assurez-vous que tous les aliments sont bien emballés et que les récipients sont secs avant de les placer dans l'appareil.
La porte ne s'ouvre pas ou ne se ferme pas correctement	Il y a de la nourriture ou un emballage qui empêche la porte de se fermer.	Vérifiez qu'aucun aliment ou emballage ne bloque la porte et réorganisez ou retirez les éléments pour vous assurer qu'elle se ferme correctement. Rangez régulièrement le réfrigérateur pour éviter toute obstruction future.
	Les joints de porte sont cassés ou déchirés.	Remplacez tous les joints de porte cassés ou déchirés pour assurer une bonne étanchéité et maintenir l'efficacité du réfrigérateur.
	Votre appareil n'est pas posé sur une surface plane.	Réglez les pieds de l'appareil pour vous assurer qu'il est sur une surface plane pour des performances optimales.

Si vous avez vérifié les informations ci-dessus et que vous avez toujours besoin d'aide avec votre appareil, appelez notre service clientèle au **800-932-4267** (poste **513**) entre 9 h et 17 h HE ou visitez notre site Web **summitappliance.com/support** à tout moment. Nous ferons de notre mieux pour répondre à vos questions.

GARANTIE LIMITÉE

GARANTIE LIMITÉE D'UN AN

Dans les 48 États contigus des États-Unis, pendant un an à compter de la date d'achat, lorsque cet appareil est utilisé et entretenu conformément aux instructions jointes ou fournies avec le produit, le garant paiera les pièces spécifiées par l'usine et la main-d'œuvre pour corriger les défauts de matériaux, ou de fabrication. Le service doit être fourni par une société de services désignée. En dehors des 48 États, toutes les pièces sont garanties un an contre les défauts de fabrication. Les pièces, étagères et armoires en plastique sont garanties comme étant fabriquées selon des normes commercialement acceptables et ne sont pas couvertes contre les dommages lors de la manipulation ou la casse.

GARANTIE DE 5 ANS SUR LE COMPRESSEUR

1. Le compresseur est couvert pendant 5 ans.
2. Le remplacement n'inclut pas la main d'œuvre.

LE GARANT DES ARTICLES NE PAIERA PAS :

1. Appels de service pour corriger l'installation de votre appareil, pour vous expliquer comment utiliser votre appareil, pour remplacer ou réparer des fusibles ou pour corriger le câblage ou la plomberie.
2. Appels de service pour réparer ou remplacer les ampoules des appareils électroménagers ou les étagères cassées. Les pièces consommables (telles que les filtres) sont exclues de la couverture de garantie.
3. Dommages résultant d'un accident, d'une modification, d'une mauvaise utilisation, d'un abus, d'un incendie, d'une inondation, d'une catastrophe naturelle, d'une mauvaise installation, d'une installation non conforme aux codes d'électricité ou de plomberie ou de l'utilisation de produits non approuvés par le garant.
4. Coûts des pièces de rechange ou de la main-d'œuvre de réparation pour les unités exploitées en dehors des États-Unis.
5. Réparations de pièces ou de systèmes résultant de modifications non autorisées apportées à l'appareil.
6. Le retrait et la réinstallation de votre appareil s'il est installé dans un endroit inaccessible ou s'il n'est pas installé conformément aux instructions d'installation publiées.

EXCLUSION DE GARANTIES IMPLICITES ; LIMITATION DES RECOURS

LE SEUL ET UNIQUE RECOURS DU CLIENT EN VERTU DE CETTE GARANTIE LIMITÉE EST LA RÉPARATION DU PRODUIT COMME PRÉVU DANS LES PRÉSENTES. LES GARANTIES IMPLICITES, Y COMPRIS LES GARANTIES DE QUALITÉ MARCHANDE OU D'ADAPTATION À UN USAGE PARTICULIER, SONT LIMITÉES À UN AN. LE GARANT NE SERA PAS RESPONSABLE DES DOMMAGES ACCESSOIRES OU CONSÉCUTIFS. CERTAINS ÉTATS N'AUTORISENT PAS L'EXCLUSION OU LA LIMITATION DES DOMMAGES ACCESSOIRES OU CONSÉCUTIFS, OU LES LIMITATIONS SUR LA DURÉE DES GARANTIES IMPLICITES DE QUALITÉ MARCHANDE OU D'ADAPTATION, CES EXCLUSIONS OU LIMITATIONS PEUVENT DONC NE PAS S'APPLIQUER À VOUS. CETTE GARANTIE VOUS DONNE DES DROITS LÉGAUX SPÉCIFIQUES ET VOUS POUVEZ ÉGALEMENT AVOIR D'AUTRES DROITS, QUI VARIENT D'UN ÉTAT À L'AUTRE.

 **AVERTISSEMENT** : ce produit peut vous exposer à des produits chimiques, notamment le phtalate de diisononyle (DINP), reconnu par l'État de Californie comme étant cancérigène. Pour plus d'informations, rendez-vous sur www.P65Warnings.ca.gov

 **AVERTISSEMENT** : Ce produit peut contenir des produits chimiques, notamment du poison mortel (DINP), reconnus par l'État de Californie comme pouvant provoquer le cancer. Pour plus d'informations, visitez www.P65Warnings.ca.gov

Félix Storch, Inc.
Une société enregistrée ISO 9001:2015
770 Garrison Ave
Bronx, New York 10474
www.summitappliance.com

SUMMIT[®]
Pour la commande de pièces et
d'accessoires, le dépannage et des
conseils utiles, visitez :
www.summitappliance.com/support

CE



52526208

